

РАЗДАТЧИК-СМЕСИТЕЛЬ КОРМОВ

РСК-12

Руководство по эксплуатации
РСК-12.00.00.000 РЭ

Инв. № подл.	Подп. и дата	Взам. Инв. №	Инв. № дубл.	Подп. и дата

Содержание

1	Общие сведения	3
2	Устройство и работа кормораздатчика	6
3	Техническая характеристика кормораздатчика	16
4	Требования безопасности	18
5	Подготовка кормораздатчика к работе и порядок работы	21
6	Органы управления и приборы кормораздатчика	26
7	Правила эксплуатации и регулировки	27
7а	Обслуживание и эксплуатация кормораздатчика при низких отрицательных температурах	32
8	Техническое обслуживание	33
9	Перечень возможных неисправностей, указания по их устранению и ремонту кормораздатчика	40
10	Правила хранения	44
11	Комплектность	47
12	Свидетельство о приемке	51
13	Гарантии изготовителя	52
14	Транспортирование	54
15	Утилизация	56
	Приложение А (обязательное) Перечень подшипников качения	57
	Приложение Б (обязательное) Схема расположения подшипников	58
	Приложение В (обязательное) Перечень манжет	59
	Приложение Г (обязательное) Схема расположения манжет	60
	Приложение Д (обязательное) Карта смазки	61
	Приложение Е (обязательное) Схема смазки	63
	Приложение Ж (обязательное) Данные по диагностированию и регулировке	64
	Приложение И (обязательное) Моменты затяжки резьбовых соединений	65

Подл. и дата

Инв. № дубл.

Взам. Инв. №

Подл. и дата

Инв. № подл.

1 Общие сведения

1.1 Настоящее “Руководство по эксплуатации” содержит основные сведения об устройстве, правильном применении, требованиях безопасности, правилах эксплуатации и регулировке, техническом обслуживании, правилах хранения и транспортирования, возможных неисправностях и методах их устранения, комплектности раздатчика-смесителя кормов РСК-12 (далее по тексту – кормораздатчик).

1.2 Кормораздатчик предназначен для измельчения, смешивания из нескольких компонентов (корнеклубнеплоды, комбикорма, сено, солома, сенаж и др.), транспортировки и раздачи сбалансированного корма на кормовой стол или в кормушки высотой не более 0,75 м.

Область применения кормораздатчика – молочно-товарные фермы и комплексы крупнорогатого скота.

1.3 Кормораздатчик должен агрегатироваться с колесными тракторами тягового класса 1,4, имеющими выводы гидросистемы, пневмопривод тормозов, ВОМ, розетку для подключения светосигнального электрооборудования и тягово-цепное устройство ТСУ-2 (гидрокрюк) или ТСУ-2В (вилка).

1.4 Кормораздатчик предназначен для работы в животноводческих помещениях с шириной проезда не менее 2300 мм и высотой не менее 2550 мм при ширине кормового прохода не менее 2100 мм.

1.5 Принятые сокращения:

ВОМ – вал отбора мощности;





ЗИП – запасные части, инструмент и принадлежности;

ТСУ – тягово-цепное устройство.

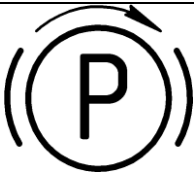
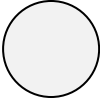

1.6 Символы, нанесенные на кормораздатчике, приведены в таблице 1.1.

Подп. и дата	Инв. № дубл.	Взам. Инв. №	Подп. и дата								
Инв. № подл.	Разраб.					<i>РСК-12 00 00 000 РЭ</i> <i>Раздатчик-смеситель</i> <i>кормов</i> <i>РСК-12</i>					
	Пров.								Лит.	Лист	Листов
	Н. контр.								А	3	66
	Гл.										

Таблица 1.1 – Символы

Конфигурация символа	Значение символа	Место нанесения
1	2	3
	<p>Стояночный тормоз (стрелка показывает направление вращения рукоятки при затормаживании)</p>	<p>На заднем борту</p>
 <p>(белый)</p>	<p>Точка поддомкрачивания</p>	<p>На балке моста с колесами</p>
	<p>Точка подъема (строповки)</p>	<p>На боковых бортах вверху</p>
 <p>(белый)</p>	<p>Место смазочными материалами</p>	<p>На приводе стояночного тормоза, на регулировочных рычагах и кронштейнах тормоза, на крышках ступиц колес, на крышках опор измельчающих шнеков, на валу привода трансмиссии, на карданной передаче, на опоре дышла, на редукторе</p>
	<p>Знак заземления</p>	<p>На правом борту</p>
	<p>Осторожно! Прочие опасности</p>	<p>На выгрузном конвейере, на выгрузном лотке, на капоте</p>

Инт. № подл.	Подп. и дата	Взам. Инт. №	Инв. № дубл.	Подп. и дата

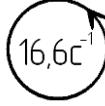
1	2	3
	Грузоподъемность	Правый и левый борт
	Транспортная скорость, м/ч	Задний борт
	Направление и скорость вращения вала приема мощности	На капоте кормораздатчика

Конструкция кормораздатчика может иметь отдельные несоответствия с настоящим документом вследствие постоянного совершенствования конструкции.

ВНИМАНИЕ: ГЛАВНОЕ НАЗНАЧЕНИЕ КОРМОРАЗДАТЧИКА – ПРИГОТОВЛЕНИЕ И РАЗДАЧА СБАЛАНСИРОВАННОЙ КОРМОСМЕСИ ИЗ НЕСКОЛЬКИХ КОМПОНЕНТОВ (НЕ МЕНЕЕ ТРЕХ) С ЦЕЛЬЮ СОКРАЩЕНИЯ РАСХОДА ОСНОВНЫХ КОРМОВ ЗА СЧЕТ ЛУЧШЕЙ ПОЕДАЕМОСТИ И ПОВЫШЕНИЯ ПРОДУКТИВНОСТИ ЖИВОТНЫХ ЗА СЧЕТ ЛУЧШЕЙ УСВОЯЕМОСТИ КОРМОСМЕСЕЙ.

Не допускается использование кормораздатчика в качестве стационарного измельчителя кормов, а также в качестве транспортного средства!

Инв. № подл.	Подп. и дата	Взам. Инв. №	Инв. № дубл.	Подп. и дата	Лист	
						17
Изм.	Лист	№ докум.	Подпись	Дата		

2 Устройство и работа кормораздатчика

2.1 Кормораздатчик (рисунок 2.1) состоит из бункера 1, дышла 2, выгрузного конвейера 3, выгрузного лотка 4, гидропривода 5, тормозной системы 6, электрооборудования 7, устройства для контроля количества загружаемых компонентов 8, измельчающих шнеков 9, трансмиссии 10 и моста с колесами 11.

2.2 Бункер – сварная конструкция, состоящая из днища, переднего, заднего и боковых бортов. В бункере на четырех опорах расположены два горизонтальных шнека с ножами. Шнеки предназначены для измельчения и смешивания кормовых компонентов и подачи их к выгрузным окнам.

2.3 На переднем борту бункера смонтирована трансмиссия. Трансмиссия предназначена для передачи крутящего момента от ВОМ трактора измельчающим шнекам. Трансмиссия состоит из вала карданного с предохранительной муфтой, двухступенчатого планетарного редуктора, цепных передач и натяжных устройств.

На боковых бортах бункера имеются окна для выгрузки готовой кормовой массы в кормушки (конвейером) или на кормовой стол (через лоток).

2.4 Гидропривод предназначен для управления шиберами и выгрузным конвейером. Гидропривод состоит из трубопроводов, рукавов высокого давления, гидроцилиндров, гидромотора, фильтра и обратного клапана.

2.5 Конвейер выгрузной установлен на бункер с правой стороны и предназначен для раздачи корма в кормушки высотой до 0,75 м.

Конвейер состоит из основания, двух цепей, соединенных между собой планками при помощи болтов и гаек, ведущего вала со звездочками, натяжной оси с ведомыми звездочками и натяжными болтами. Привод конвейера осуществляется гидромотором от гидросистемы трактора.

2.6 Лоток выгрузной – представляет собой П-образный желоб, установленный на бункере с левой стороны и предназначен для подачи корма на кормовой стол.

2.7 Электрооборудование смонтировано на днище и состоит из вилки штепсельной, жгута проводов, фонарей задних, световозвращателей (четыре желтых боковых, двух красных задних и двух белых передних).

2.8 На дышло и мост с колесами смонтированы элементы устройства для контроля количества загружаемых компонентов.

2.8.1 Мост с колесами состоит из балки, на которой установлены колеса с тормозными механизмами.

2.8.2 Тормозная система предназначена для затормаживания кормораздатчика и состоит из стояночного и рабочего тормозов.

Привод рабочего тормоза от пневмосистемы трактора, а стояночного – ручной, механический. Тормоза колодочные.

2.9 Устройство для контроля количества загружаемых компонентов (рисунок 2.2) (в дальнейшем – определитель груза) состоит из трех датчиков 1, системы кабельной связи 2 и индикатора 3.

Питание системы от электрооборудования трактора.

Име.№ подл.	Подп.и дата	Взам. Име.№	Име.№ дубл.	Подп.и дата	Име.№ подл.	17	Зам	РСК-12.280			РСК-12 00 00 000 РЭ	Лист
												Изм.

2.10 Схемы гидравлическая, пневматического привода тормозов и электрооборудования представлены на рисунках 2.3, 2.5 и 2.6.

2.11 Перечень подшипников качения и схемы их расположения даны в приложениях А и Б, а перечень манжет и схемы их расположения – в приложениях В и Г.

2.12 Схема и карта смазки представлены в приложениях Д и Е.

2.13 Данные по диагностированию и регулировке представлены в приложении Ж.

2.14 Работа кормораздатчика происходит следующим образом:

- подготовленный к работе кормораздатчик в агрегате с трактором следует к месту загрузки компонентов корма, где с помощью погрузчика происходит загрузка бункера (при этом привод шнеков и устройство для контроля количества загружаемых компонентов должны быть включены);

- загружаемые корма перемешиваются и доизмельчаются шнеками с ножами;

- после загрузки кормораздатчик следует к ферме при включенном приводе шнеков;

- перемешивание кормов должно длиться от 5 до 7 минут после загрузки последнего компонента;

- перед раздачей кормосмеси включается выгрузной конвейер, затем открывается шибер на необходимую величину в зависимости от нормы раздачи корма.

После раздачи корма выключаются приводы шнеков, конвейера, закрывается шибер бункера и кормораздатчик следует к месту загрузки.

Изм. № подл.	Подп. и дата	Взам. Инв. №	Инв. № дубл.	Подп. и дата

Изм.	Лист	№ докум.	Подпись	Дата	РСК-12 00 00 000 РЭ	Лист
						7

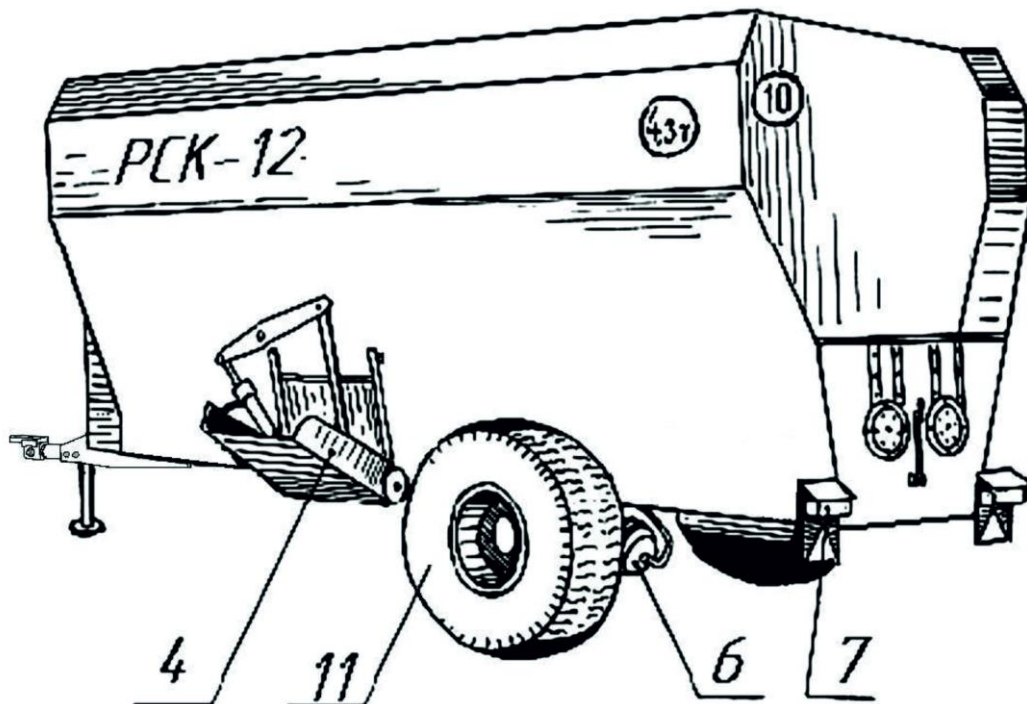
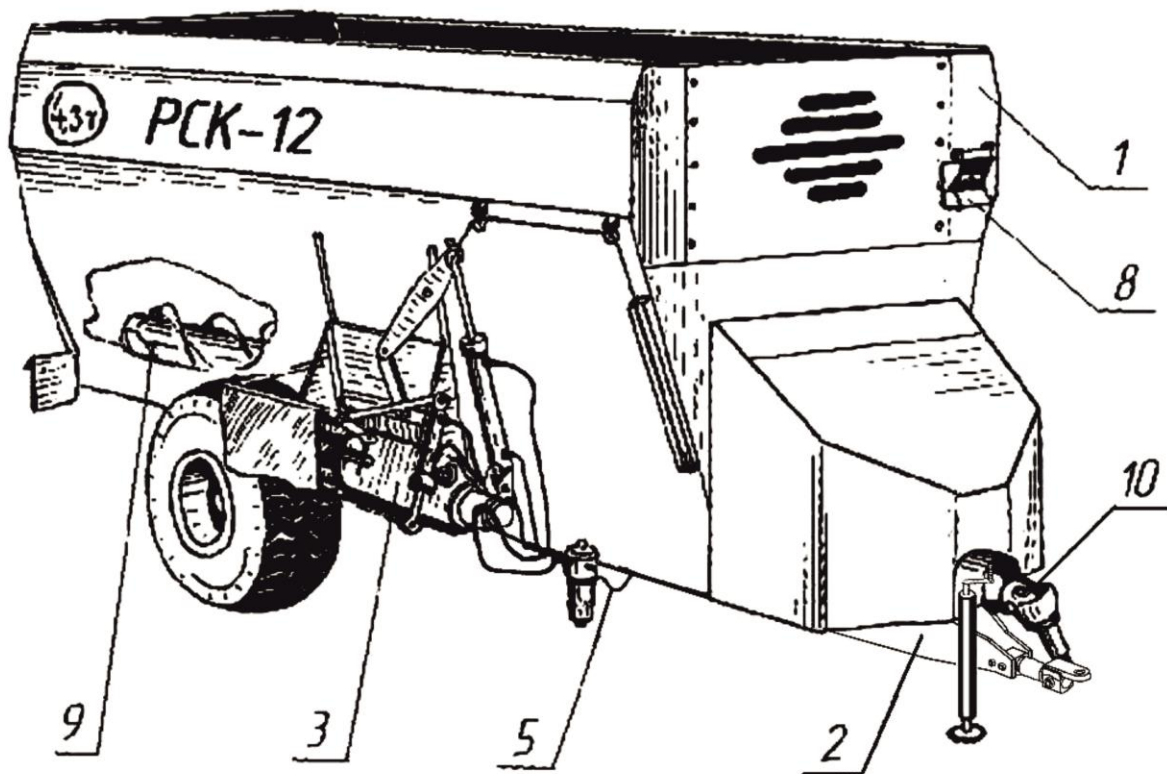

1 – бункер; 2 – дышло; 3 – конвейер выгрузной; 4 – лоток; 5 – гидропривод; 6 – система тормозная; 7 – электрооборудование; 8 – устройство для контроля количества загружаемых компонентов; 9 – измельчающие шнеки; 10 – трансмиссия; 11 – мост с колесами

Рисунок 2.1 – Кормораздатчик PCK-12. Общий вид

Изм.	Лист	№ докум.	Подпись	Дата
Изм.	Лист	№ докум.	Подпись	Дата

Инв. № подл.	Подп. и дата	Взам. Инв. №	Инв. № дубл.	Подп. и дата

Изм.	
Лист	
№ докум.	
Подпись	
Дата	

ВСК-12 ПП ПП ДЭ

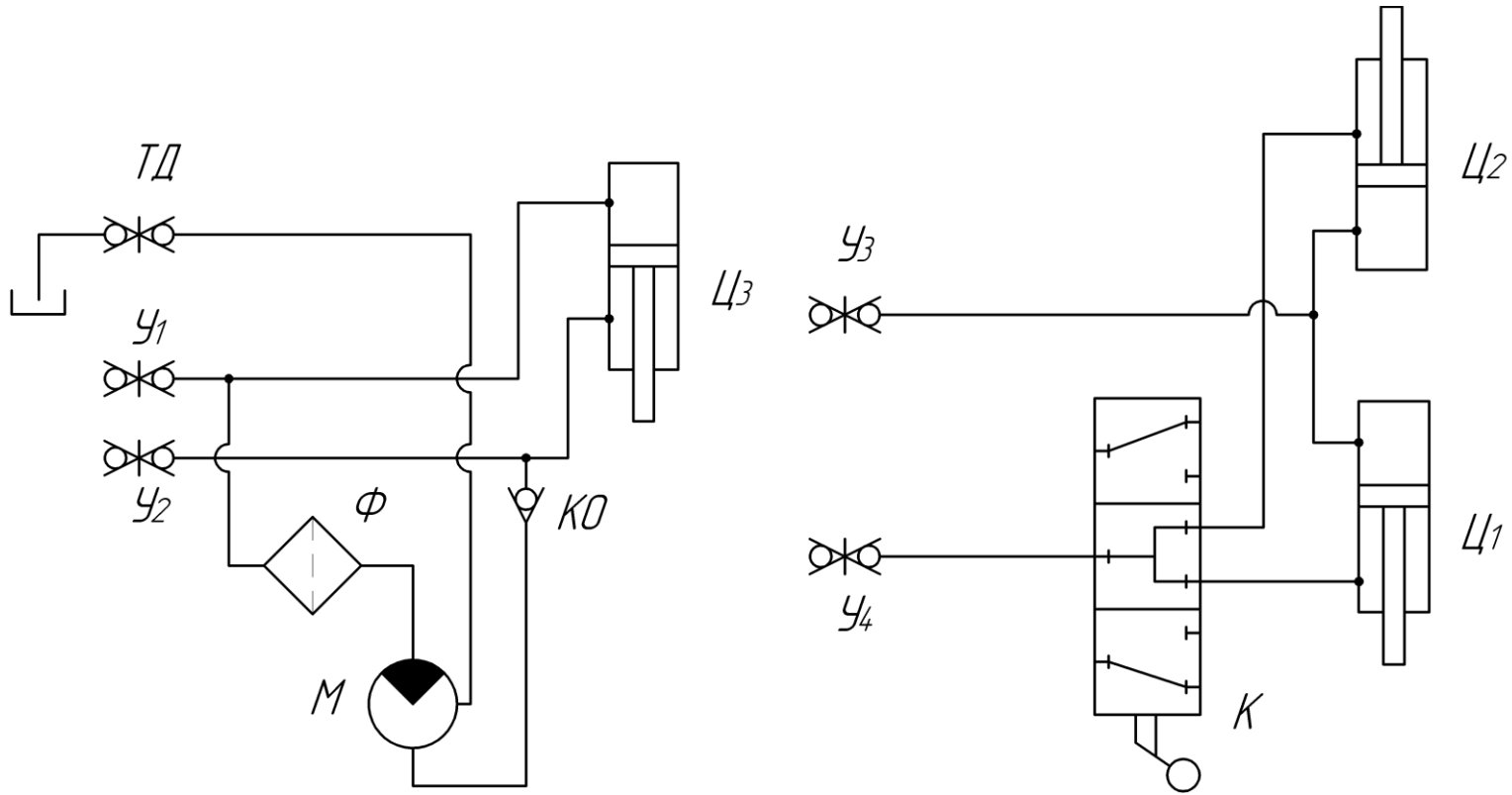

Ц₁, Ц₂ – гидроцилиндры шиберов; Ц₃ – гидроцилиндр конвейера; М – гидромотор; Ф – фильтр очистки масла;
 КО – клапан обратный; К – кран; У₁...У₄ – муфта разрывная; ТД – трубопровод дренажный

Рисунок 2.3 – Схема гидравлическая

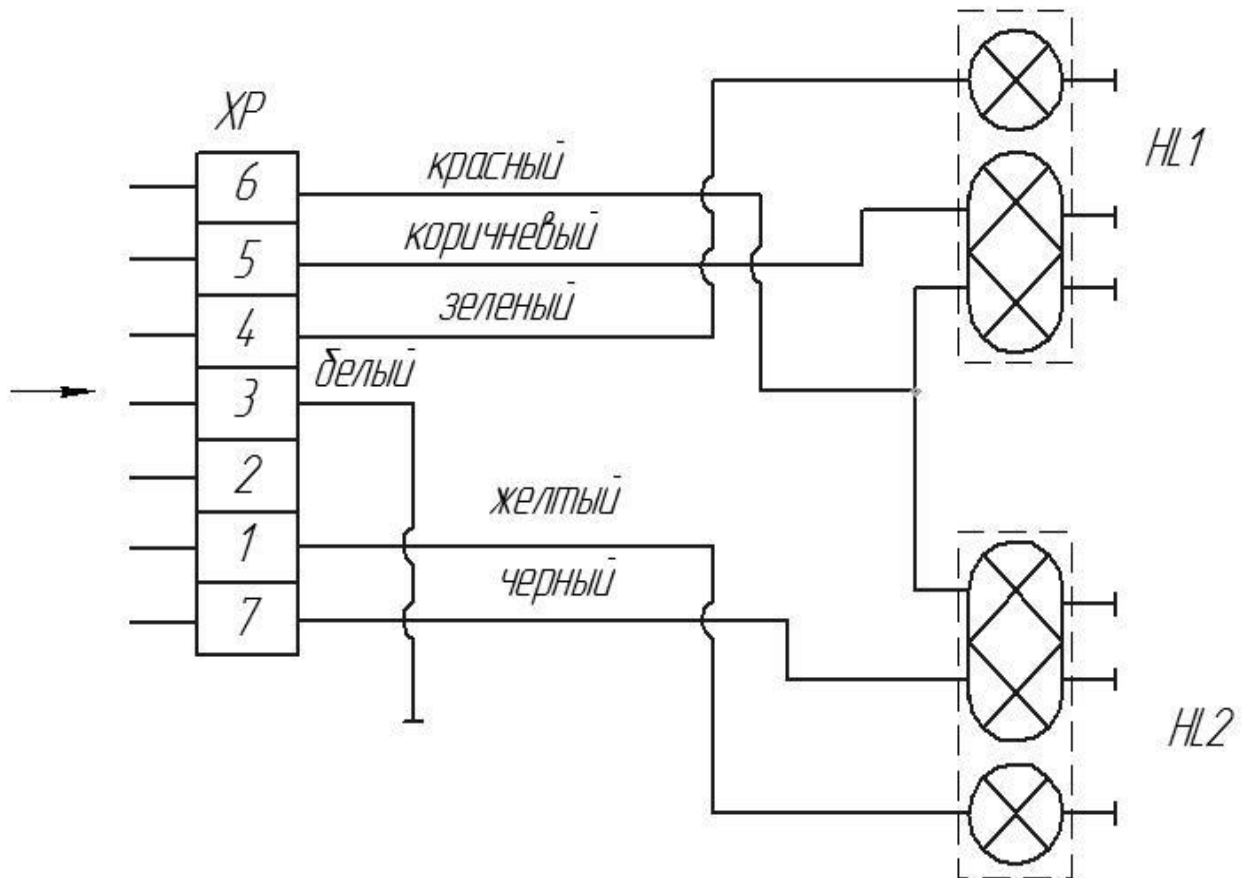

XP – вилка штепсельная; HL1 – фонарь задний правый; HL2 – фонарь задний левый

Рисунок 2.6 – Схема электрическая. Световая сигнализация

Инв. № подл.	Подп. и дата
Взам. Инв. №	Инв. № дубл.
Подп. и дата	
Инв. № подл.	

зам	РСК-12.286		
Изм.	Лист	№ докум.	Подпись Дата

РСК-12 00 00 000 РЭ

Инв. № подл.	Подп. и дата	Взам. Инв. №	Инв. № дубл.	Подп. и дата

Изм.	
Лист	зам
№ докум.	РСК-12.286
Подпись	
Дата	



Рисунок 2.13 – Схема крепления жгута проводов

РСК-12.286

3 Техническая характеристика кормораздатчика

3.1 Основные технические характеристики кормораздатчика представлены в таблице 3.1.

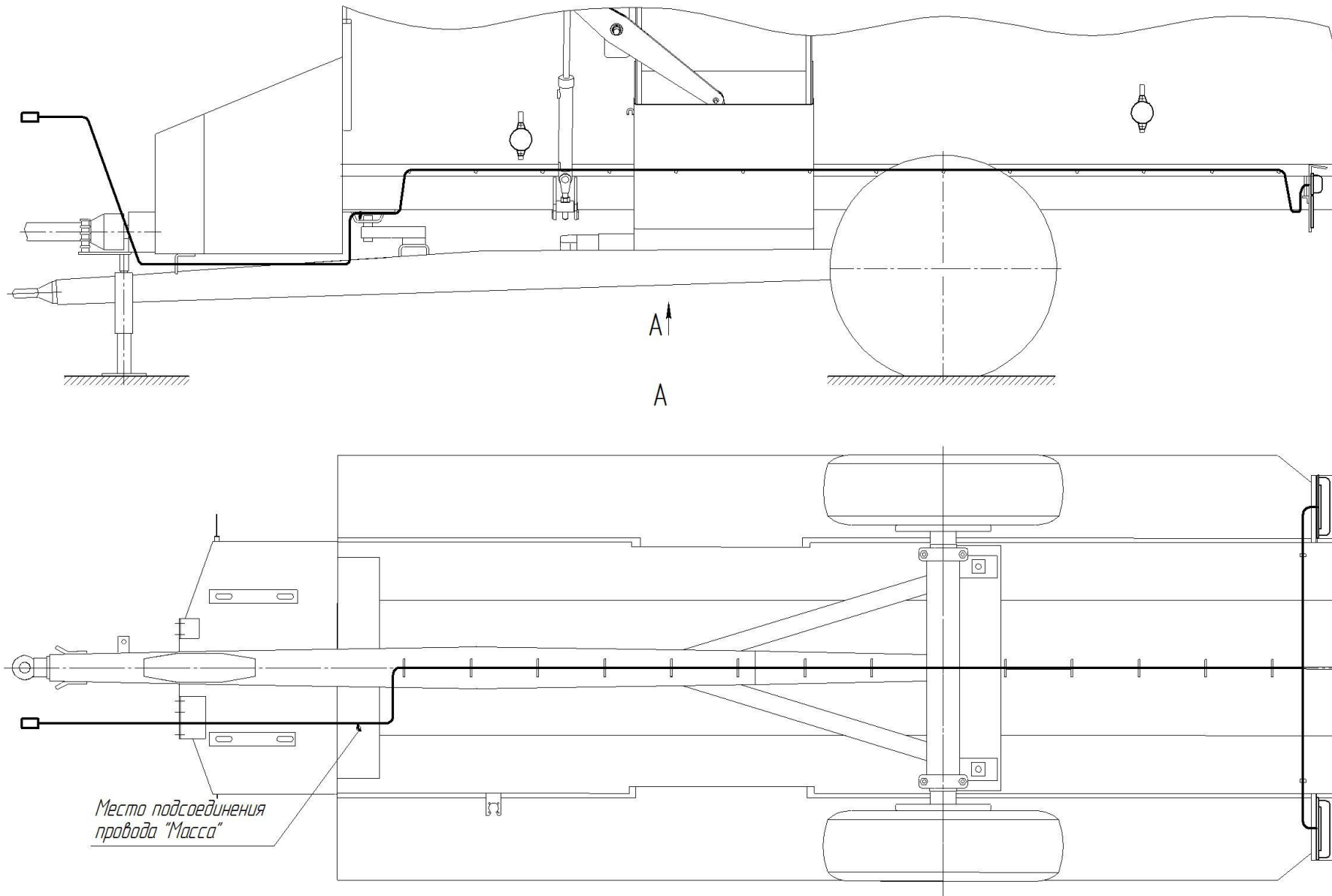
Таблица 3.1 – Технические характеристики

Наименование показателя	Значение и характеристика		
1 Тип	Полуприцепной		
2 Грузоподъемность, кг, не более	4300		
3 Вместимость бункера, м ³	12±0,5		
4 Масса, кг, не более	4300		
5 Разгрузка	Конвейером в кормушки высотой до 0,75 м или выгрузным лотком на кормовой стол		
6 Тип рабочих органов	Два горизонтальных шнека с ножами		
7 Габаритные размеры, мм, не более:			
- длина;		6100	
- ширина транспортная;		2200	
- ширина рабочая;		2500	
- ширина по наружным поверхностям шин;		2000	
- высота		2500	
8 Погрузочная высота, мм, не более		2500	
9 Дорожный просвет, мм, не менее		300	
10 Статистическая вертикальная нагрузка на ТСУ трактора, кН, не более:			
- ТСУ-2 (гидрокрюк);		14	
- ТСУ-2В (вилка)		20	
11 Транспортная скорость, км/ч, не более		10	
12 Рабочая скорость, км/ч, не более		6	
13 Сохранность перевозимого груза, %		100	
14 Полнота выгрузки, %, не менее		98	
15 Потребляемая мощность, кВт, не более		50	
16 Пределы подачи корма, кг/м		5,0-55,0	
17 Время смешивания массы в бункере после окончания загрузки, мин		5,0-7,0	
18 Качество измельчения кормов:			
- содержание частиц грубых кормов размером до 50 мм по массе, %, не менее;		70	
- содержание частиц сочных кормов размером до 15 мм по массе, %, не менее;		70	
- коэффициент вариации, %, не более		20	

Инь.№ подл.	Подп. и дата
Взам. Инв.№	Инв. № дубл.
Подп. и дата	
Инь.№ подл.	

17	Зам.	РСК-12.280			РСК-12 00 00 000 РЭ	Лист
Изм.	Лист	№ докум.	Подпись	Дата		16

19 Неравномерность смешивания кормов, %, не более	20
20 Неравномерность раздачи кормов по длине кормовой линии, %, не более	16
21 Невозвратимые потери корма при раздаче	Не допускаются
22 Количество и квалификация обслуживающего персонала	Один тракторист-машинист (3 класс и выше)
23 Коэффициент готовности, не менее	0,98
24 Средняя наработка на сложный отказ, ч, не менее	160
25 Срок службы, лет, не менее	8
26 Удельная суммарная оперативная трудоемкость технических обслуживаний, чел.-ч/ч, не более	0,07
27 Ежедневное оперативное время технического обслуживания, ч, не более	0,22
28 Рабочее давление в гидросистеме, МПа, не более	16
29 Требование к устройству для контроля количества загружаемых компонентов:	
- нижний предел контроля, кг, не более;	5
- верхний предел контроля, кг, не менее;	4500
- допускаемая погрешность контроля, кг	±5
30 Размеры сцепной петли (D×S), ГОСТ 13398-82, мм	50 ⁺⁵ ×30 ⁺²
31 Давление в шинах, МПа	0,85±0,02
32 Производительность за один час основного времени, т, не менее	20,5
33 Расход топлива трактором МТЗ-80 за один час основного времени работы, кг/т, не более	8,9
34 Удельный расход топлива трактором МТЗ-80 за один час основного времени работы, кг/т, не более	0,36
35 Удельная материалоемкость, кгч/т, не более	210
37 Содержание драгоценных металлов, г:	
- золото	0,006277
- серебро	0,641417
Примечание – Средняя наработка на сложный отказ нормируется для отказов II и III групп сложности за наработку в гарантийный период в часах основного времени.	

Изн. № подл.	Подп. и дата
Взам. Изн. №	Изн. № дубл.
Подп. и дата	Подп. и дата

17	Зам	РСК-12.280		
Изм.	Лист	№ докум.	Подпись	Дата

РСК-12 00 00 000 РЭ

Лист

17

4 Требования безопасности

4.1 Кормораздатчик изготовлен в соответствии с обязательными требованиями государственных стандартов и действующей технической документацией.

4.2. При работе кормораздатчика возможно воздействие опасных и вредных производственных факторов на обслуживающий персонал. При соблюдении рекомендаций и запретов, описанных в данном разделе, можно уменьшить угрозу для людей.

4.3 При обслуживании кормораздатчика руководствоваться общими требованиями безопасности по ГОСТ 12.2.042-91.

4.4 К работе с кормораздатчиком допускаются трактористы, прошедшие инструктаж по технике безопасности согласно ГОСТ 12.0.004-90 и знающие правила эксплуатации согласно настоящему руководству.

4.5 Каждый раз перед началом работы проверить кормораздатчик и трактор на предмет безопасности эксплуатации и транспортировки.

4.6 Подготовку кормораздатчика к работе выполнять согласно указаниям раздела 5.

4.7 Номинальное давление масла в гидросистеме – 16 МПа.

4.8 Частота вращения ВОМ трактора 16,6 с⁻¹ (1000 мин⁻¹).

4.9 Во время эксплуатации кормораздатчика необходимо использовать прилегающую одежду.

4.10 ЗАПРЕЩАЕТСЯ:

- агрегатировать кормораздатчик с тракторами типа К-701, Т-150К;
- включать ВОМ и гидросистему трактора, не убедившись, что работа механизмов кормораздатчика никому не угрожает;
- эксплуатировать кормораздатчик со снятыми или поврежденными защитными ограждениями карданного вала и цепных контуров;
- работать при неисправной тормозной системе и электрооборудовании, ненадежном креплении или отсутствии защитных кожухов;
- оставлять кормораздатчик, заторможенный стояночным тормозом на уклоне больше 18 %;
- перевозить людей;
- производить обслуживание и ремонт кормораздатчика при работающем двигателе трактора, при расторможенном кормораздатчике;
- проводить ремонтные работы внутри бункера без применения переносных лестниц, деревянных настилов, уложенных на шнеки и рукавиц, устойчивых к порезам;
- механизатору покидать место водителя во время работы кормораздатчика;
- нахождение посторонних лиц в зоне работы кормораздатчика. При необходимости нахождения людей в этой зоне необходимо выключить двигатель трактора и вынуть ключ зажигания;
- находиться над бункером, поскольку возможно падение в бункер, что приведет к тяжелым травмам;

Подп. и дата	
Инв. № дубл.	
Взам. Инв. №	
Подп. и дата	
Инв. № подл.	

									Лист
17	Зам	РСК-12.280							
Изм.	Лист	№ докум.	Подпись	Дата					18

РСК-12 00 00 000 РЭ

- загружать вручную компоненты корма непосредственно с силосного бурта, сеновалов, лестниц, поскольку возможно падение работника в бункер;
- пробовать рукой кормовые продукты, выгружаемые из бункера конвейером или через выгрузной лоток;
- использовать карданный вал и защитный кожух вала в качестве опоры для ног;
- при мойке кормораздатчика направлять струю воды на определитель количества груза;
- выполнять крутые повороты (более 20°) с включенным ВОМ трактора;
- поднимать груз над людьми, находиться под поднятой стрелой или грейфером;
- работать вблизи линий электропередач.

4.11 ВНИМАНИЕ: ПОДСОБНЫЕ РАБОЧИЕ И ОБСЛУЖИВАЮЩИЙ ПЕРСОНАЛ МОГУТ ДОПУСКАТЬСЯ К ВЫПОЛНЕНИЮ СВОИХ ОБЯЗАННОСТЕЙ ТОЛЬКО ВО ВРЕМЯ ПЕРЕРЫВОВ В РАБОТЕ ПОГРУЗЧИКА, ПОСЛЕ ТОГО, КАК РАБОЧИЙ ОРГАН БУДЕТ ОПУЩЕН НА ЗЕМЛЮ.

4.13 Зачаливание проводить за указанные места строповки.

4.14 В процессе эксплуатации кормораздатчика необходимо ежемесячно следить за состоянием соединения бункера с дышлом и мостом и сцепной петли с дышлом.

Предельно допустимый минимальный размер рабочей части сцепной петли при износе в процессе эксплуатации – 20 мм в любой плоскости.

4.15 Отключить карданный вал и двигатель трактора, поставить трактор и кормораздатчик на стояночный тормоз и вынуть ключ зажигания перед началом смазочных работ на крестовинах карданного вала.

4.16 При замене колес домкрат устанавливать в указанных местах.

4.17 Парковку кормораздатчика производить только на сухой и плоской поверхности. Для предотвращения самопроизвольного отката применять ручной тормоз.

4.18 Регулировать скорость движения в зависимости от состояния грунта. Избегать резких поворотов при передвижении вверх или вниз по пересеченной местности или под наклоном.

4.19 При выходе из трактора выключить двигатель, вынуть ключ зажигания и принять меры, исключающие самопроизвольное движение кормораздатчика. В случае выполнения работ с электрическими цепями кормораздатчика, отключить на тракторе «массу» аккумуляторной батареи.

4.20 Работа на кормораздатчике допускается только при наличии защитных устройств в рабочем состоянии и отсутствии их повреждений. Защитные устройства предотвращают доступ к опасным зонам. Поэтому необходимо содержать их в исправном состоянии. Они предназначены для Вашей безопасности и безопасности других людей.

4.21 ВНИМАНИЕ: КОРМОРАЗДАТЧИК ЗАКРЫВАЕТ ГАБАРИТНЫЕ ОГНИ ТРАКТОРА, ПОЭТОМУ ПРИ ПЕРЕДВИЖЕНИИ ПО ДОРОГАМ ОБЩЕГО ПОЛЬЗОВАНИЯ, КОРМОРАЗДАТЧИК И ТРАКТОР ДОЛЖНЫ БЫТЬ

Инь.№ подл.	Подп. и дата
Взам. Инв.№	Инь.№ дубл.
Подп. и дата	

17	НОВ	РСК-12.280				РСК-12 00 00 000 РЭ	Лист
Изм.	Лист	№ докум.	Подпись	Дата			19

СНАБЖЕНЫ СООТВЕТСТВУЮЩИМ ОСВЕЩЕНИЕМ И БОКОВЫМИ СВЕТОВОЗВРАЩАТЕЛЯМИ.

4.22 Очистка, техническое обслуживание, ремонт и устранение неисправностей должно осуществляться при выключенном двигателе трактора и отсутствии давления в гидросистеме.

4.23 Проверить правильность соединения с трактором быстроразъемного соединения обратной гидравлической линии. При неправильном соединении вся система может оказаться под действием максимального давления масла трактора.

4.24 Соединить пневматический тормоз с трактором и проверить его функционирование перед началом работы. Не забудьте снять стояночный тормоз.

4.25 Не превышать максимальную нагрузку на заднюю ось трактора и максимально допустимый общий вес.

4.26 Регулярно проверять затяжку болтов и гаек. При необходимости подтянуть крепление (моменты затяжки согласно приложению И).

4.27 При отрицательной температуре окружающей среды, во время перерывов в работе кормораздатчик хранить в помещении с температурой выше 0 °С.

4.28 Утерянные и поврежденные при эксплуатации знаки и надписи по технике безопасности должны быть восстановлены или заменены новыми.

4.29 Перед началом сварочных работ и других работ, в том числе с применением открытого огня произвести тщательную очистку кормораздатчика, площадки вокруг него и установить емкости с водой и песком.

При проведении ремонта кормораздатчика с применением сварочного оборудования необходимо обязательно отключить электропитание устройства контроля массы, а также соблюдать особую осторожность в местах укладки кабелей и установки тензометрических датчиков взвешивания.

Во избежание замыкания тока при сварке на тензодатчиках необходимо установить отвод на массу как можно ближе к месту сварки на том узле, на котором выполняется сварка (бункер, дышло, балка ходовой системы).

4.30 Во время работы кормораздатчика угроза вследствие воздействия шума, являющегося причиной потери слуха, не возникает, так как рабочее место оператора находится в кабине трактора.

4.31 Во время работы кормораздатчика угроза вследствие воздействия вибрации не возникает, так как рабочее место оператора находится в кабине трактора, где сиденье амортизируется и соответственно эргономически формируется.

4.32 ВНИМАНИЕ: РАБОТА КОРМОРАЗДАТЧИКА СО СКОРОСТЬЮ ДВИЖЕНИЯ БОЛЕЕ 10 КМ/Ч НЕ ДОПУСКАЕТСЯ.

4.33 При эксплуатации кормораздатчика соблюдать правила пожарной безопасности, установленные для животноводческих помещений, при необходимости пользоваться средствами пожаротушения ЭС и кормораздатчика.

4.34 Гидравлические шланги регулярно проверять на предмет их повреждения. Поврежденные гидравлические шланги должны быть немедленно заменены. Максимальное давление масла – 20 МПа. Каждые 5 лет производить замену всех гидравлических шлангов на аналогичные.

Инь.№ подл.	Подп.и дата
Взам. Инв.№	Инь.№ дубл.
Подп.и дата	Подп.и дата

17	НОВ	РСК-12.280			РСК-12 00 00 000 РЭ	Лист
Изм.	Лист	№ докум.	Подпись	Дата		20

5 Подготовка кормораздатчика к работе и порядок работы

5.1 Перед началом работы кормораздатчика следует убедиться в том, что:

- кормораздатчик и трактор исправны;
- трактор оснащён боковыми зеркалами, дающими видимость по обеим сторонам кормораздатчика;
- все защиты исправны, в особенности защита карданного вала;
- вблизи кормораздатчика не находятся другие лица;
- безопасная зона достаточно видимая.

5.2 Перед вводом кормораздатчика в эксплуатацию:

- произвести внешний осмотр, установку и крепление всех составных частей, обратить особое внимание на крепление бункера, ходовой системы, сцепной петли дышла, редуктора, трансмиссии, выгрузного конвейера.

Ослабленные соединения подтянуть (момент затяжки согласно приложению И).

- довести давление в шинах до $(0,85 \pm 0,02)$ МПа;
- установить электрооборудование;
- открыть крышки ступиц колес и убедиться в наличии смазки, проверить наличие масла в редукторе;
- проверить натяжение цепей трансмиссии (цепи должны быть натянуты);
- убедиться, что тросы, гидравлические и пневматический шланги, кабель световой сигнализации не касаются земли и не могут быть повреждены тракторными колесами во время поворотов;
- установить на кормораздатчике огнетушитель (на правой стороне) и лопату (спереди над капотом).

5.3 Последовательность агрегатирования:

- соединить гидрокрук трактора со сцепной петлей (рисунок 5.1);
- страховочные тросы закрепить на тракторе (рисунок 5.1);
- проверить длину карданного вала, при необходимости произвести подгонку длины карданного вала согласно пункту 7.4.4.
- соединить карданный вал с ВОМ трактора (крайние вилки должны находиться в одной плоскости). Карданный вал устанавливается со стороны предохранительной муфты со срезным болтом на приводной вал кормораздатчика;
- закрепить цепочки защитных кожухов карданного вала за неподвижные части кормораздатчика и трактора (рисунок 5.1);
- шланг тормозной магистрали соединить с пневмосистемой трактора;
- подсоединить гидропривод кормораздатчика к гидросистеме трактора с помощью устройств запорных (рисунок 5.4). Подключение гидравлических шлангов к гидросистеме трактора производить только при отсутствии давления в гидросистеме трактора. Убедиться в правильности подключения гидравлических шлангов;
- подсоединить дренажный трубопровод 3 и закрепить, как показано на рисунке 2.4;

5.8 Отсоединение от трактора

При отсоединении кормораздатчика от трактора отсоединить карданный вал от трактора и установить карданный вал на стойку согласно рисунку 5.2.

Концы рукавов высокого давления вставить в пазы кронштейна согласно рисунку 5.3.



Рисунок 5.1 – Схема агрегатирования кормораздатчика с трактором за ТСУ-2 (гидрокрюк)

Инв. № подл.	Подп. и дата
Взам. Инв. №	Инв. № дубл.
Подп. и дата	

17	Зам	РСК-12.280		
Изм.	Лист	№ докум.	Подпись	Дата

РСК-12 00 00 000 РЭ

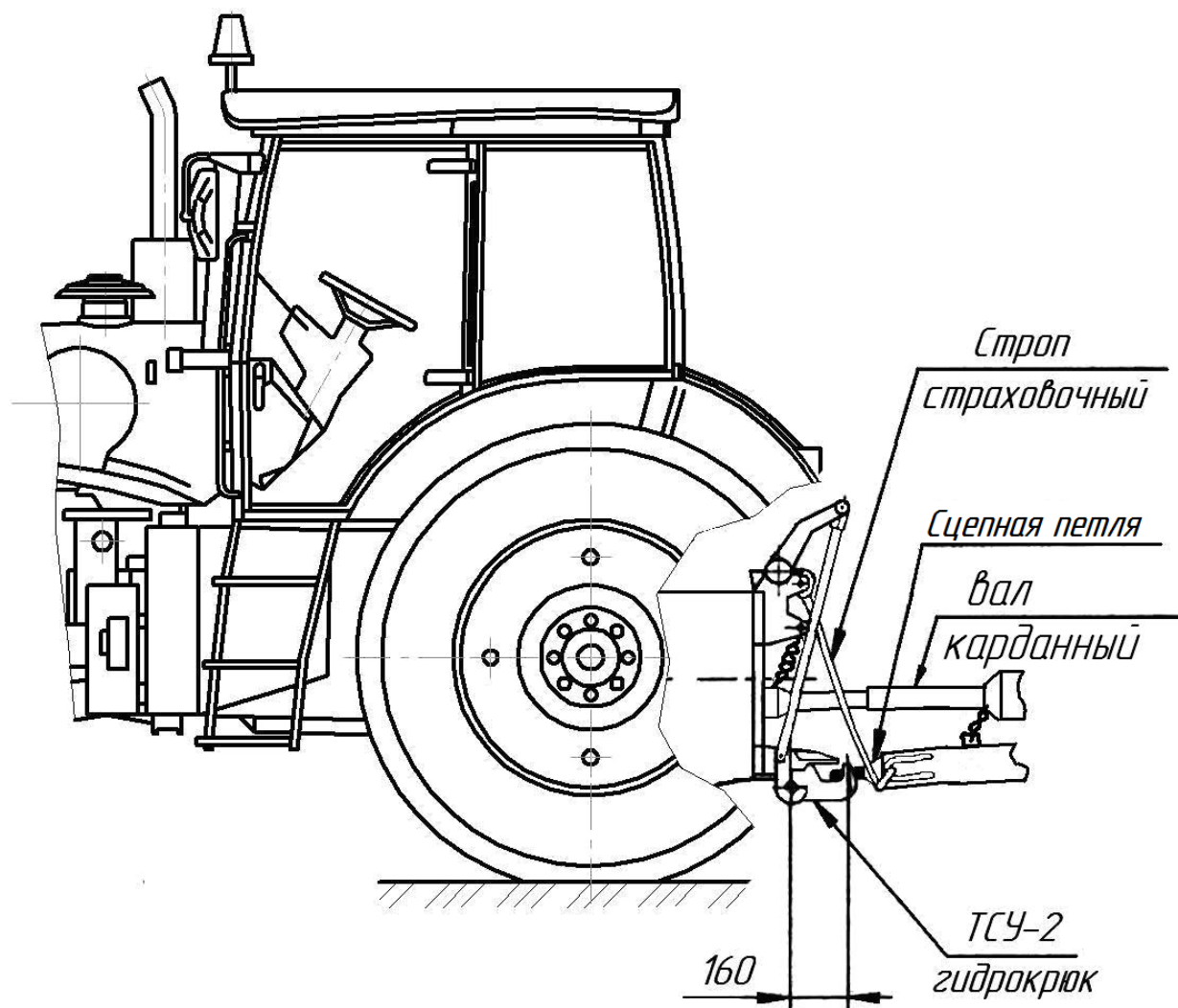

Рисунок 5.2 – Установка стойки под карданный вал



Рисунок 5.3 – Схема установки рукавов высокого давления

Изм. № подл.	Подп. и дата	Взам. Инв. №	Инв. № дубл.	Подп. и дата

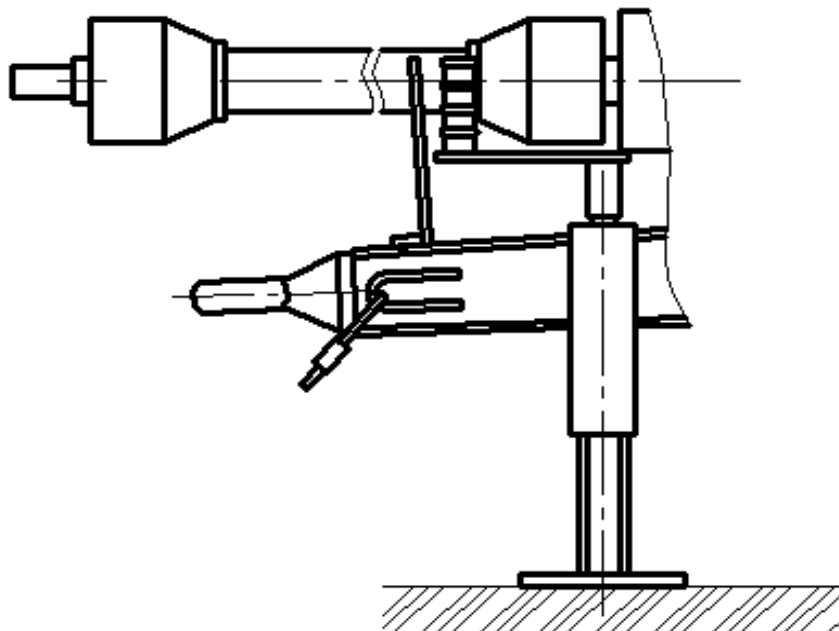
17	НОВ.	РСК-12.280		
Изм.	Лист	№ докум.	Подпись	Дата

РСК-12 00 00 000 РЭ

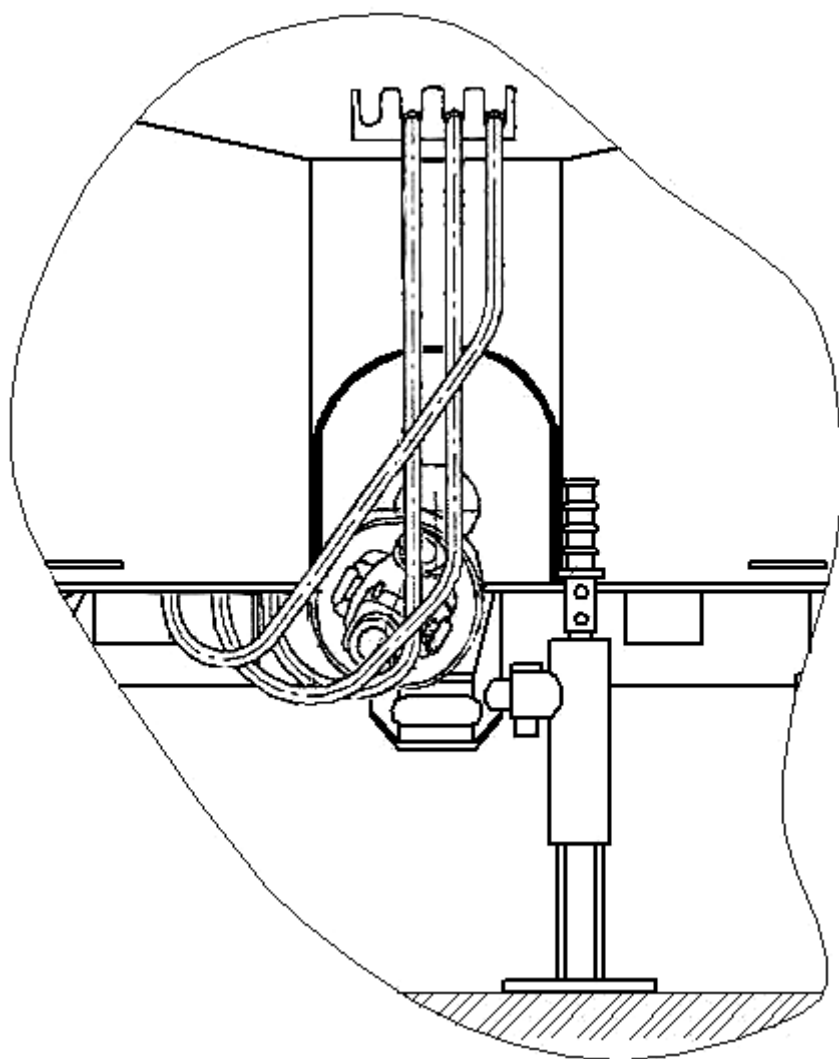

Рисунок 5.4 – Подключение рукавов высокого давления



Рисунок 5.5 – Подключение электрической вилки кормораздатчика

Инв. № подл.	Подп. и дата	Взам. Инв. №	Инв. № дубл.	Подп. и дата

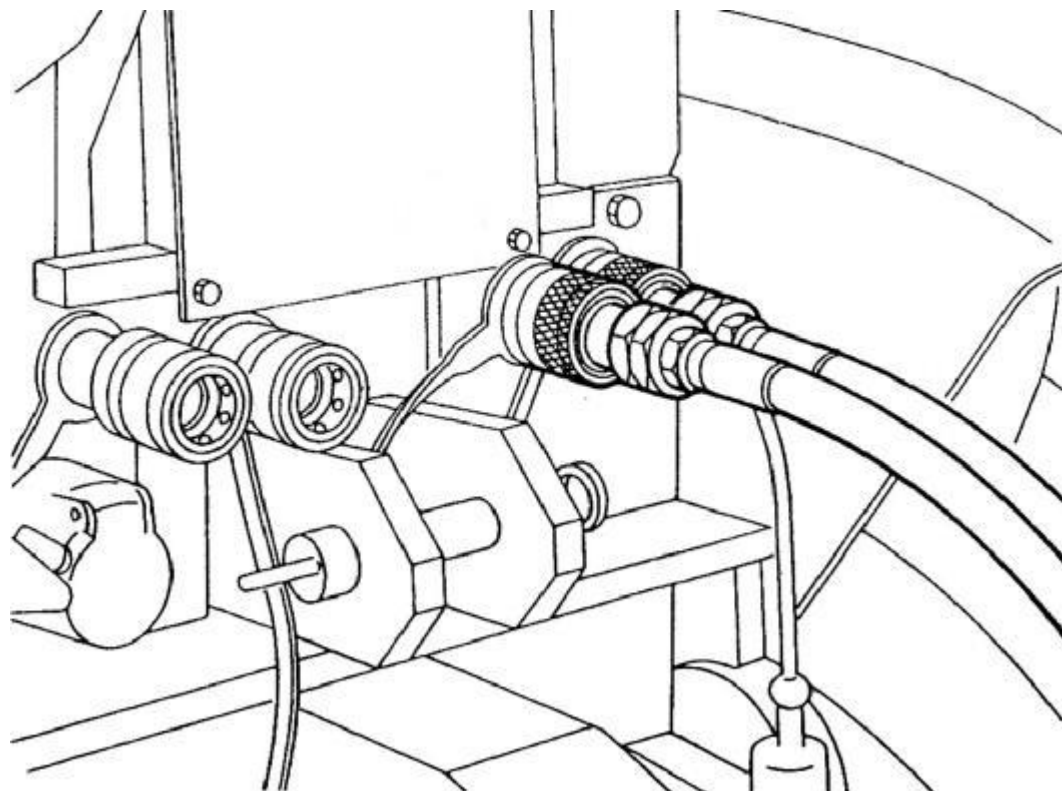
17	НОВ	РСК-12.280		
Изм.	Лист	№ докум.	Подпись	Дата

ИСРВ-12 00 00 000 РЭ

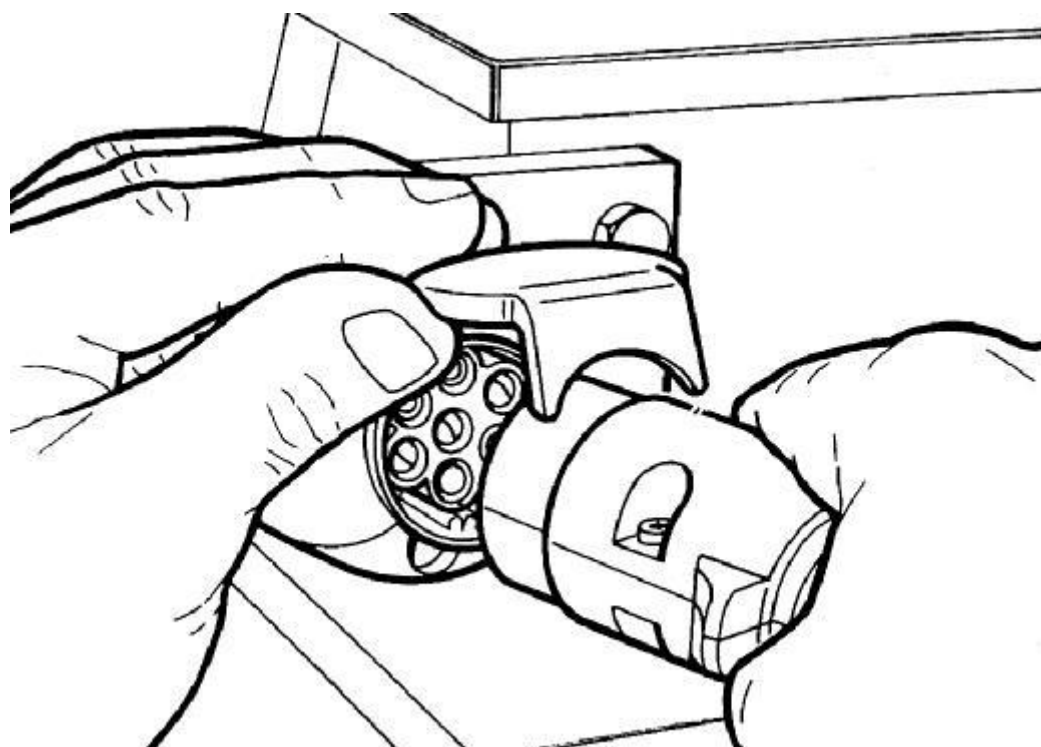
Лист
25

6 Органы управления и приборы кормораздатчика

6.1 Управление органами кормораздатчика, кроме стояночного тормоза, осуществляется из кабины трактора.

6.2 Привод выгрузного конвейера, открытие и закрытие шиберов выгрузных окон осуществляется от гидросистемы трактора.

6.3 Привод измельчающе-смешивающих шнеков осуществляется от ВОМ трактора. Включение и выключение ВОМ – из кабины трактора.

6.4 Пневмопривод тормозов подключен к пневмоприводу трактора и управляется совместно с тормозами трактора.

6.5 Управление стояночным тормозом производится с помощью рукоятки привода, установленного в задней части бункера слева.

6.6 Количество загружаемых компонентов в бункер определяется по показаниям индикатора определителя груза, наблюдаемого из кабины трактора.

Инв. № подл.	Подп. и дата	Взам. Инв. №	Инв. № дубл.	Подп. и дата	РСК-12 00 00 000 РЭ	Лист
						26
17	Зам	РСК-12.280				
Изм.	Лист	№ докум.	Подпись	Дата		

7 Правила эксплуатации и регулировки

7.1 Произвести подготовку кормораздатчика согласно разделу 5.

7.2 Рекомендуемая последовательность загрузки компонентов корма в кормораздатчик: корнеклубнеплоды; мучнистые, прессованные и сыпучие комбикорма; сено, солома; жидкие компоненты; силос, сенаж.

При загрузке только сена (соломы), сенажа и силоса, вначале необходимо загрузить часть сенажа (силоса), затем сено (солому) и оставшуюся часть сенажа (силоса).

ВНИМАНИЕ: ДЛЯ КАЧЕСТВЕННОГО ИЗМЕЛЬЧЕНИЯ ЗАГРУЖАЙТЕ СОЛОМУ И СЕНО ВЛАЖНОСТЬЮ НЕ БОЛЕЕ 18 %.

ЗАПРЕЩАЕТСЯ ЗАГРУЖАТЬ В БУНКЕР ПРЕССОВАННОЕ СЕНО И СОЛОМУ БЕЗ ПРЕДВАРИТЕЛЬНОЙ РАЗМОТКИ И ПРОВЕРКИ ОТСУТСТВИЯ В НИХ ПОСТОРОННИХ ПРЕДМЕТОВ (КАМНЕЙ, МЕТАЛЛИЧЕСКИХ ВКЛЮЧЕНИЙ И Т.П.), ДЛЯ ЧЕГО РУЛОНЫ И ТЮКИ НЕОБХОДИМО РАЗМОТАТЬ, УДАЛИВ ПРЕДВАРИТЕЛЬНО ШПАГАТ (СЕТКУ).

ВНИМАНИЕ: ПРОЦЕСС ИЗМЕЛЬЧЕНИЯ КОРНЕКЛУБНЕПЛОДОВ ПРОИЗВОДИТЬ ОТ 15 ДО 20 МИН, ПОКА КОЛИЧЕСТВО ЧАСТИЦ РАЗМЕРОМ БОЛЕЕ 15 ММ НЕ СТАНЕТ МЕНЕЕ 30 % ОТ ОБЩЕГО КОЛИЧЕСТВА.

ЗАПРЕЩАЕТСЯ ЗАГРУЗКА ГРЯЗНЫХ КОРНЕКЛУБНЕПЛОДОВ.

ВНИМАНИЕ: ПОСЛЕ ЗАГРУЗКИ СЕНА И СОЛОМЫ ОБОРОТЫ ДВИГАТЕЛЯ ТРАКТОРА НЕОБХОДИМО УМЕНЬШИТЬ.

Состав и количество кормового рациона задается специалистом по питанию в зависимости от типа производства (молочное или мясное) и от биологического цикла животных.

7.3 При отрицательной температуре окружающей среды, во время перерывов в работе кормораздатчик хранить в помещении с температурой выше 0 °С, перед разгрузкой кормосмеси необходимо прогреть гидросистему выгрузного конвейера при закрытом шибере в течение (2-3) минут (при движении к животноводческому помещению).

7.4 Содержание и порядок регулировочных работ

7.4.1 Натяжение цепей выгрузного конвейера осуществлять перемещением ведомого вала при помощи натяжных болтов, крутящим моментом 50 Н·м. Перетяжка цепей конвейера вызывает ускоренный износ цепей и звездочек.

7.4.2 В процессе эксплуатации, а также при появлении заметного осевого люфта, проверить правильность регулировки подшипников колес кормораздатчика.

Подшипники ступиц колес регулировать в следующем порядке:

- установить домкрат под балкой моста в обозначенном месте и приподнять ось колеса;

Инь.№ подл.	Подп. и дата
Взам. Инв.№	Инв.№ дубл.
Подп. и дата	Подп. и дата

Изм.	Лист	№ докум.	Подпись	Дата	РСК-12 00 00 000 РЭ	Лист
						27

- отвернуть болты 1 (рисунок 7.1) и снять крышку 2 ступицы;
- отогнуть стопорную шайбу 4 и отвернуть наружную гайку 3;
- снять стопорную шайбу 4 и замочную шайбу 5;
- проверить легкость вращения колеса и в случае тугого вращения устранить причину;
- затянуть гайку 6, при этом одновременно с затяжкой поворачивать колесо в обоих направлениях до тугого вращения, тогда ролики подшипников правильно разместятся относительно колец;
- отпустить гайку 6 на 1/6 оборота и сильным толчком руки повернуть колесо так, чтобы оно сделало несколько оборотов (колесо должно вращаться свободно без заметного осевого люфта);
- установить шайбы 4 и 5, затянуть наружную гайку 3;
- загнуть стопорную шайбу 4 на грани наружной гайки 3;
- установить прокладку 7 и крышку 2 ступицы;
- проверить правильность регулировки подшипников ступицы при движении, при этом температура нагрева ступицы не должна превышать 60 °С (при проверке на ощупь рука не выдерживает длительного прикосновения). Если нагрев значительный, то необходима повторная регулировка.

7.4.3 В отрегулированных тормозах ход штока тормозных камер должен быть от 25 до 40 мм. При увеличении хода штока тормоза должны быть отрегулированы. При этом разница в ходе штоков тормозных камер не должна превышать 8 мм. Колесо при этом в расторможенном состоянии должно проворачиваться от усилия руки.

При регулировке тормозов, стояночный тормоз должен быть расторможен. Регулировку тормозов производить в следующем порядке:

- поднять домкратом ось колеса;
- проверить наличие осевого люфта подшипников колеса и при необходимости отрегулировать подшипники колес согласно 7.4.2;
- расстопорить ось червяка 4 (рисунок 7.2) рычага регулировочного 2, отвернув винт стопорный 3;
- завернуть червяк регулировочного рычага до упора, затем повернуть его в обратную сторону на 1/2 оборота, обеспечив ход штока тормозной камеры от 25 до 40 мм;
- застопорить ось червяка 4.

После регулировки тормозов проверить торможение колес.

В случае необходимости провести дополнительную регулировку.

Инь.№ подл.	Подп.и дата	Взам. Инв.№	Инв.№ дубл.	Подп. и дата
-------------	-------------	-------------	-------------	--------------

Изм.	Лист	№ докум.	Подпись	Дата	РСК-12 00 00 000 РЭ	Лист
						28

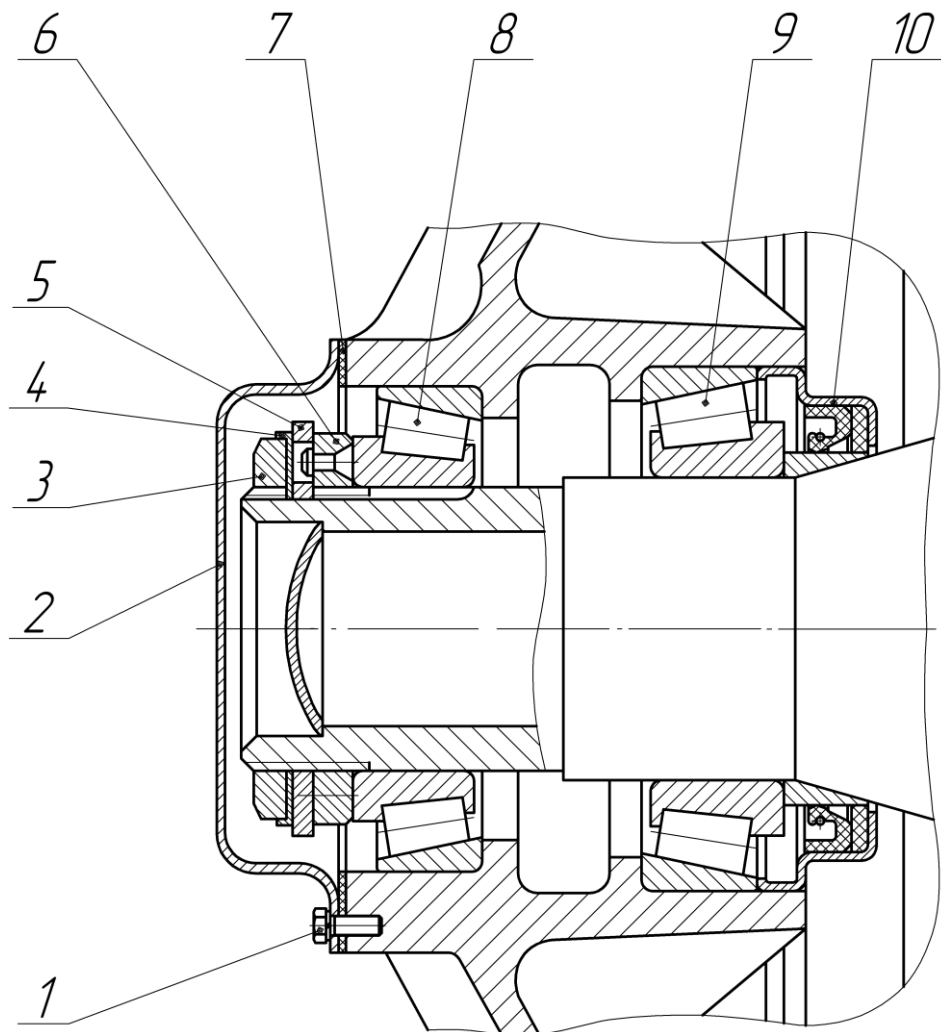

1 – болт; 2 – крышка; 3 – наружная гайка; 4 – стопорная шайба; 5 – замочная шайба; 6 – гайка; 7 – прокладка; 8, 9 – подшипники; 10 – манжета.

Рисунок 7.1 – Ступица колеса

Изм. № подл.	Подп. и дата
Взам. Инв. №	Инв. № дубл.
Подп. и дата	Подп. и дата

Изм.	Лист	№ докум.	Подпись	Дата
------	------	----------	---------	------

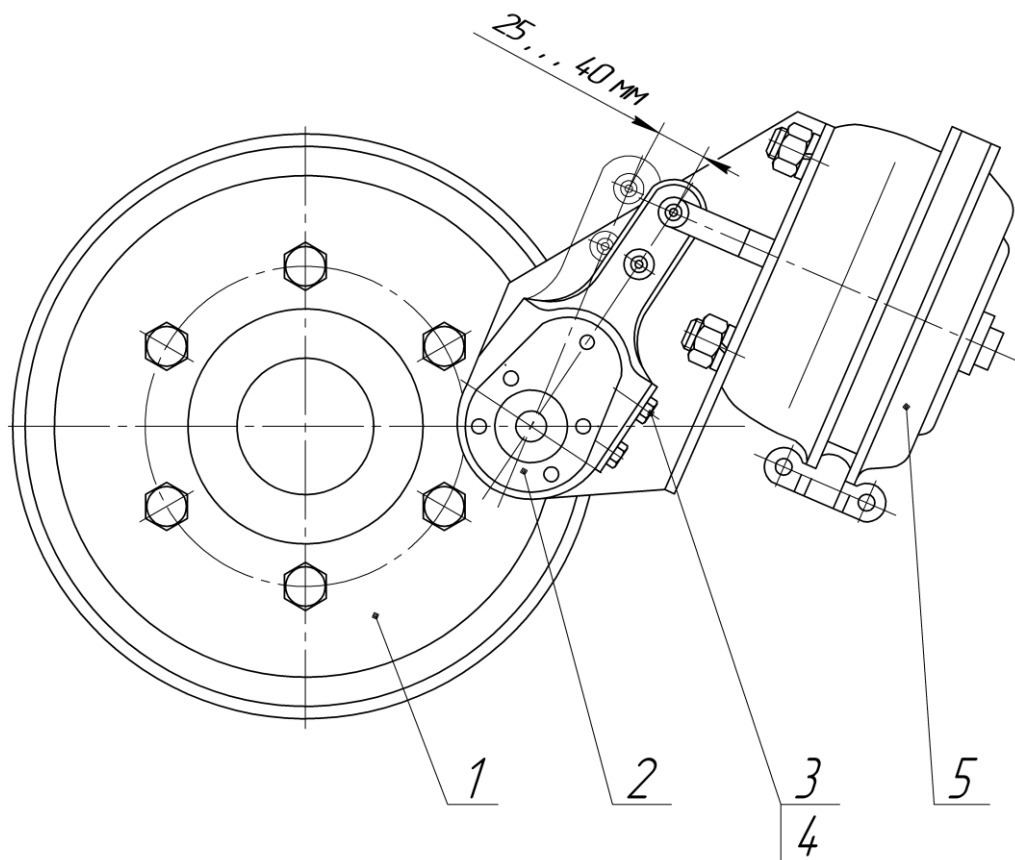

1 – колесо в сборе; 2 – рычаг регулировочный; 3 – винт стопорный; 4 – ось червяка; 5 – камера тормозная.

Рисунок 7.2 – Схема регулировки тормозов

Изм. № подл.	Подп. и дата	Взам. Инв. №	Инв. № дубл.	Подп. и дата

Изм.	Лист	№ докум.	Подпись	Дата

РСК-12 00 00 000 РЭ

- 7.4.4 Подгонку длины карданного вала осуществлять в следующем порядке:
- раздвинуть карданный вал и половину с длинной защитной воронкой надеть на приводной вал кормораздатчика, а другую на ВОМ трактора;
 - установить кормораздатчик в рабочее положение. Обе половины карданного вала расположить рядом друг с другом и проверить длину при прямом и повернутом положении трактора;
 - учесть максимальную рабочую длину (L_2). Следует стремиться к возможно большему перекрытию. Карданный вал во время работы допускается раздвигать лишь на расстояние равное половине перекрытия раздвижных профилей (L_1) в сдвинутом состоянии (L). В максимально сдвинутом положении половины карданного вала не должны упираться друг в друга. Должно еще оставаться свободное расстояние раздвижения (a) = 40мм;
 - равномерно укоротить наружную и внутреннюю защитные трубы. Внутренний и наружный раздвижные профили укоротить на такую же длину что и защитные трубы;
 - после обрезки следует закруглить кромки и тщательно убрать стружку.



Рисунок 7.3 – Подгонка длины карданного вала

Изм.	Лист	№ докум.	Подпись	Дата	РСК-12 00 00 000 РЭ	Лист
						31

7.5 Обслуживание и эксплуатация кормораздатчика при низких отрицательных температурах

Во избежание заклинивания шнеков, выгрузного конвейера и шиберных заслонок из-за обледенения остатков технологического материала необходимо:

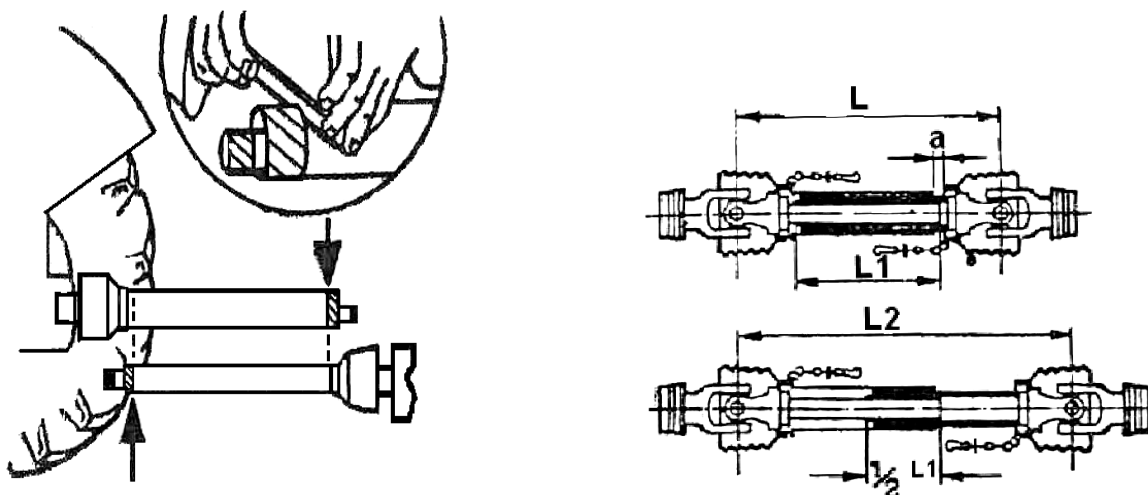
- во время перерывов в работе, а также по окончании работ хранить кормораздатчик в помещении с температурой выше 0 °С, с предварительной очисткой шнеков, выгрузного окна и выгрузного конвейера от остатков технологического материала;
- перед началом работ, с целью прогрева масла в редукторе привода шнеков и гидросистемах привода выгрузного конвейера и шиберных заслонок, включить ВОМ трактора и произвести обкатку рабочих органов кормораздатчика на холостом ходу в течение 3-5 мин, с одновременным включением гидросистем привода выгрузного конвейера и шиберных заслонок;
- перед разгрузкой кормовой смеси прогреть гидросистему выгрузного конвейера при закрытой шиберной заслонке в течение (3-5) минут (при движении к животноводческому помещению).

Инв. № подл.	Подп. и дата	Взам. Инв. №	Инв. № дубл.	Подп. и дата	РСК-12 00 00 000 РЭ	Лист
Инв. № подл.	Подп. и дата	Взам. Инв. №	Инв. № дубл.	Подп. и дата		32
Изм.	Лист	№ докум.	Подпись	Дата		

Таблица 8.1 – Виды и периодичность технического обслуживания

Вид технического обслуживания	Периодичность
Ежесменное техническое обслуживание (ЕТО)	Ежедневно перед началом работы
Первое техническое обслуживание (ТО-1)	После первых 120 ч работы
Техническое обслуживание перед началом сезона работы (ТО-Э)	Перед началом работы
Техническое обслуживание при хранении:	
– подготовка к межсменному хранению	Непосредственно после окончания работы
– подготовка к кратковременному хранению	Непосредственно после окончания работы
– подготовка к длительному хранению	Не позднее 10 дней после окончания работы
– в период хранения	В закрытых помещениях – один раз в два месяца, на открытых площадках и под навесом – один раз в месяц
– при снятии с хранения	Перед началом сезона работы

8.4 Содержание технического обслуживания при проведении эксплуатационной обкатки аналогично ЕТО.

Содержание технического обслуживания по окончании эксплуатационной обкатки аналогично ТО-1.

Содержание технического обслуживания перед началом сезона работы (ТО-Э) аналогично ТО-1.

8.5 Перечень работ, выполняемых по каждому виду технического обслуживания, приведен в таблице 8.2.

Инь.№ подл.	Подп. и дата	Взам. Инв.№	Инв. № дубл.	Подп. и дата	РСК-12 00 00 000 РЭ	Лист
17	Зам	РСК-12.280				34
Изм.	Лист	№ докум.	Подпись	Дата		

Таблица 8.2 – Порядок технического обслуживания

Содержание работы и метод её проведения	Техническое требование	Прибор, инструмент, приспособление, материал для выполнения работы
1	2	3
<u>Техническое обслуживание при подготовке к эксплуатационной обкатке</u>		
1 Осмотром проверить комплектность кормораздатчика, техническое состояние, а также крепление бункера, колес, оси колес, дышла, сцепной петли, привода, редуктора, опор шнеков. Ослабленные соединения подтянуть	Излом и ослабление креплений не допускается. Оси должны быть зашплинтованы. Перекос и изгиб скребков конвейера не допускается	Инструмент комплекта ЗИП
2 Проверить натяжение цепей конвейера и приводных цепей шнеков, при необходимости подтянуть.	Эксплуатация ослабленных цепей, деформированных скребков не допускается.	То же
3 Проверить плоскостность звездочек цепных контуров К и Л (приложение Ж)	Допуск плоскостности звездочек цепных контуров К и Л не более 2 мм	Линейка-1000 ГОСТ 427-75
4 Проверить уровень масла в приводе и при необходимости долить	Уровень масла должен доходить до контрольного отверстия	Ключ 22×24 ГОСТ 2839-80
5 Проверить избыточное давление в шинах и, при необходимости, довести до нормы	Давление должно быть (0,85 ± 0,02) МПа	Манометр шинный ГОСТ 9921-81
6 Проверить герметичность соединений пневматической и гидравлической систем	Утечка воздуха и масла в соединениях не допускается	Визуально и на слух
7 Проверить наличие смазки в подшипниках ступиц колес	Отсутствие смазки не допускается	Ключ 12×13 ГОСТ 2839-80
8 Проверить люфт колес (при наличии люфта отрегулировать подшипники согласно 7.4.2)	Люфт колес не допускается	Ключ 12×13 ГОСТ 2839-80 Инструмент комплекта ЗИП
9 Проверить работоспособность электрооборудования	Приборы должны работать	Визуально
10 Проверить ход штоков тормозных камер и, при необходимости отрегулировать согласно 7.4.3	Ход штоков тормозных камер от 25 до 40 мм	Линейка-150 ГОСТ 427-75 Ключи 12×13, 17×19 ГОСТ 2839-80

Инь.№ подл.	Подп. и дата
Взам. Инв.№	Инв. № дубл.
Подп. и дата	

17	Зам.	РСК-12.280		
Изм.	Лист	№ докум.	Подпись	Дата

РСК-12 00 00 000 РЭ

1	2	3
<p>11 Проверить работоспособность пневмотормозов на ходу плавным нажатием на тормозную педаль трактора</p> <p>12 Слить конденсат из воздушного баллона пневмопривода тормозов</p> <p>13 Произвести смазку кормораздатчика согласно схеме (приложение Е)</p>	<p>Торможение должно нарастать плавно без толчков. Оба колеса должны затормаживаться одновременно</p> <p>Наличие конденсата не допускается</p> <p>Отсутствие смазки не допускается</p>	<p>Ключи 12×13, 22×24 ГОСТ 2839-80, ЗИП трактора Шприц</p>

Ежесменное техническое обслуживание (ЕТО)

<p>1 Очистить кормораздатчик от грязи и остатков технологического материала</p> <p>2 Осмотром проверить комплектность кормораздатчика, техническое состояние, крепление колес, оси колес, дышла, сцепной петли, страховочных тросов, привода, редуктора</p> <p>3 Проверить герметичность соединений пневматической и гидравлической систем. При необходимости затянуть прослабленные места</p> <p>4 Проверить работоспособность пневмопривода тормозов на ходу плавным нажатием на тормозную педаль трактора</p> <p>5 Проверить работоспособность электрооборудования</p> <p>6 По окончании смены слить конденсат из воздушного баллона пневмопривода тормозов</p>	<p>Излом и ослабление креплений не допускается. Оси должны быть зашплинтованы</p> <p>Утечка воздуха и масла не допускается</p> <p>Торможение кормораздатчика должно нарастать плавно, без толчков, оба колеса должны затормаживаться одновременно</p> <p>Приборы освещения и сигнализации должны работать</p> <p>Наличие конденсата не допускается</p>	<p>Инструмент комплекта ЗИП</p> <p>Визуально и на слух. Инструмент комплекта ЗИП</p> <p>Визуально</p>
--	--	---

Первое техническое обслуживание ТО-1

1 Выполнить все операции ЕТО		
------------------------------	--	--

Инь.№ подл.	Подп. и дата
Взам. Инв.№	Инв.№ дубл.
Подп. и дата	

17	Зам	РСК-12.280			РСК-12 00 00 000 РЭ	Лист
Изм.	Лист	№ докум.	Подпись	Дата		36

1	2	3
2 Проверить ход штока тормозных камер и, при необходимости отрегулировать	Ход штоков тормозных камер от 25 до 40 мм	Линейка 150 ГОСТ 427-75. Инструмент комплекта ЗИП
3 Проверить натяжение цепей конвейера и приводных цепей шнеков, при необходимости подтянуть	Эксплуатация ослабленных цепей, деформированных скребков не допускается	Ключ 22×24 ГОСТ 2839-80
4 Проверить плоскостность звездочек цепных контуров К и Л (приложение Ж)	Допуск плоскостности звездочек цепных контуров К и Л не более 2 мм	Линейка-1000 ГОСТ 427-75
5 Проверить избыточное давление в шинах и, при необходимости, довести до нормы	Давление должно быть (0,85 ± 0,02) МПа	Манометр шинный ГОСТ 9921-81
6 Проверить люфт колес (при наличие люфта отрегулировать подшипники ступиц колес согласно 7.4.2)	Люфт колес не допускается	Ключ 12×13 ГОСТ 2839-80
7 Провести смазку кормораздатчика согласно схеме (приложение Е)	Отсутствие смазки не допускается	Инструмент комплекта ЗИП Ключ 12×13, 22×24 ГОСТ 2839-80
8 При переходе на осенне-зимнюю и весенне-летнюю эксплуатацию продуть сжатым воздухом фильтрующий элемент магистрального фильтра пневмопривода тормозов		
9 После срабатывания индикатора загрязненности фильтра гидропривода отвернуть стакан (при давлении 0 МПа) и заменить фильтрующий элемент	Работа на загрязненном фильтре не допускается	Комплект ЗИП

Техническое обслуживание при межсменном хранении

I При подготовке к хранению

1 Выполнить все операции технического обслуживания ЕТО

II При снятии с хранения

1 Выполнить все операции технического обслуживания ЕТО

Техническое обслуживание при кратковременном хранении

I При подготовке к хранению

1 Очистить кормораздатчик от грязи и остатков технологического материала.

2 Восстановить поврежденную окраску

Промыть водой и высушить
Шкурка Д 2 725×20
УГ 63С 40-Н/25-П
ГОСТ 13344-79
Уайт-спирит
ГОСТ 3134-78
Эмаль АС-182
ГОСТ 19024-79 или
эмаль ПФ-188
ГОСТ 24784-81

Подп. и дата
Инв. № дубл.
Взам. Инв. №
Подп. и дата
Инв. № подл.

1	2	3
<p>3 Доставить кормораздатчик на закрепленное место хранения</p> <p>4 Смазать антикоррозионной смазкой шлицевые поверхности карданной передачи, цепные передачи и резьбовые поверхности регулировочных механизмов</p> <p>5 Установить кормораздатчик комплектно без снятия с него сборочных единиц и деталей</p> <p>6 Проверить избыточное давление в шинах и, при необходимости довести до нормы</p>	<p>Давление должно быть $(0,85 \pm 0,02)$ МПа</p>	<p>Смазка ПВК ГОСТ 19537-83 или солидол С ГОСТ 4366-76</p> <p>Манометр шинный ГОСТ 9921-81</p>

II При снятии с хранения

<p>1 Удалить консервационную смазку</p> <p>2 Выполнить все операции технического обслуживания ТО-1</p>		<p>Уайт-спирит ГОСТ 3134-78 Ветошь обтирочная</p>
--	--	---

Техническое обслуживание при длительном хранении

I При подготовке к хранению

<p>1 Очистить кормораздатчик от грязи и остатков технологического материала</p> <p>2 Восстановить поврежденную окраску</p> <p>3 Доставить кормораздатчик на закрепленное место хранения</p> <p>4 Смазать антикоррозионной смазкой шлицевые поверхности карданного вала, резьбовые поверхности регулировочных механизмов, звездочки</p> <p>5 Снять карданную передачу и сдать на склад</p> <p>6 Снять и промыть рукава высокого давления и гибкие шланги тормозной системы в теплой воде, просушить и хранить в сухом помещении. Отверстия рукавов, трубопроводов, гидроцилиндров заглушить заглушками</p> <p>7 Снять электрооборудование и хранить в сухом помещении</p>	<p>Хранить в помещении при температуре от 0 до плюс 25 °С, не допускать попадания на рукава ультрафиолетовых лучей</p>	<p>Промыть водой и высушить Шкурка Д 2 725×20 УГ 63С 40-Н/25-П ГОСТ 13344-79 Уайт-спирит ГОСТ 3134-78 Эмаль АС-182 ГОСТ 19024-79 или эмаль ПФ-188 ГОСТ 24784-81</p> <p>Смазка ПВК ГОСТ 19537-83 или Солидол С ГОСТ 4366-76</p> <p>Комплект ЗИП</p>
--	--	--

Инь.№ подл.	Подп. и дата
Взам. Инв.№	Подп. и дата
Инв. № дубл.	Подп. и дата

17	Зам	РСК-12.280				РСК-12 00 00 000 РЭ	Лист
Изм.	Лист	№ докум.	Подпись	Дата			38

1	2	3
<p>8 Снять втулочно-роликовые цепи. Промыть лабomidом и проварить в течение 20 минут в горячем (80-90) °С масле</p> <p>9 Покрыть битумом рабочие поверхности измельчающих шнеков, скребки конвейера</p> <p>10 Снять индикатор определителя груза и хранить в сухом помещении. Штекеры разъемов заизолировать от попадания влаги и грязи</p> <p>11 Установить кормораздатчик на подставки (рисунок 10.1), понизив избыточное давление в шинах до 0,1 МПа</p> <p>12 Покрыть поверхности шин, рукава высокого давления гидросистемы защитным составом</p>		<p>Ключ 10×12 ГОСТ 2839-80</p> <p>Отвертка ГОСТ 17199-88</p> <p>Битум нефтяной строительный ГОСТ 6617-76</p> <p>Ключ 10×12 ГОСТ 2839-80</p> <p>Микровосковой состав на водной основе ЗВД-13</p>
II В период хранения		
<p>1 Проверить правильность установки кормораздатчика на подставках</p> <p>2 Проверить комплектность кормораздатчика</p> <p>3 Проверить состояние антикоррозионных покрытий (наличие защитной смазки, отсутствие коррозии)</p> <p>4 Проверить надежность герметизации пневмогидросистемы (состояние заглушек и плотность их прилегания)</p> <p>5 Проверить давление воздуха в шинах</p>	<p>Перекосы не допускаются</p> <p>Отсутствие покрытий не допускается</p> <p>Отсутствие заглушек не допускается</p> <p>Давление должно быть 0,1 МПа</p>	<p>Визуально</p> <p>Визуально</p> <p>Визуально</p> <p>Визуально</p> <p>Манометр шинный ГОСТ 9921-81</p>
III При снятии с хранения		
<p>1 Произвести подкачку шин воздухом</p> <p>2 Снять кормораздатчик с подставок</p> <p>3 Удалить консервационную смазку</p> <p>4 Снять герметизирующие заглушки</p> <p>5 Установить на кормораздатчик снятые узлы и детали</p> <p>6 Выполнить все операции технического обслуживания ТО-I</p>	<p>Давление должно быть (0,85 ± 0,02) МПа</p>	<p>Уайт-спирит ГОСТ 3134-78</p> <p>Ветошь обтирочная</p> <p>Комплект ЗИП</p>

8.6 При проведении технического обслуживания и при снятии с хранения произвести смазку кормораздатчика в соответствии со схемой смазки (приложение Е) и картой смазки (приложение Д).

Инв. № подл.	Подп. и дата	Взам. Инв. №	Инв. № дубл.	Подп. и дата	РСК-12 00 00 000 РЭ	Лист
						39
17	НОВ	РСК-12.280				
Изм.	Лист	№ докум.	Подпись	Дата		

9 Перечень возможных неисправностей, указания по их устранению и ремонту кормораздатчика

9.1 Перечень возможных неисправностей кормораздатчика, указания по их устранению изложены в таблице 9.1.

Таблица 9.1 – Возможные неисправности кормораздатчика и указания по их устранению

Описание последствий отказов и повреждений	Возможная причина	Указание по устранению последствий отказов и повреждений сборочной единицы (детали)	Указание по устранению последствий отказов и повреждений
1	2	3	4
1 При включении ВОМ трактора не работают шнеки	Срезан болт срезной предохранительной муфты карданного вала	Проверить предохранительную муфту карданного вала	Заменить болт срезной. При заклинивании шнеков повернуть их в обратном направлении путем включения зависимого привода ВОМ трактора и подачи агрегата назад на (3-4) м. Устранить посторонние предметы из кузова
2 При работе шнеков под нагрузкой происходит перескакивание цепей привода шнеков (особенно при загрузке сена)	Ослаблена натяжка цепей	Открыть ограждение и проверить состояние цепей	Натянуть цепи привода шнеков с соблюдением схемы установки шнеков (Приложение Ж)
3 Вспенивание рабочей жидкости в гидробаке и выбрасывание масла и пены через отверстие в заливной горловине бака. При этом наблюдается замедленное перемещение штоков гидроцилиндров или движение механизмов толчками, а также нагрев масла	1 Воздух в гидросистеме. Неплотное соединение трубопроводов (подсос воздуха) 2 Недостаточное количества масла в баке 3 Неисправен насос 4 Выход из строя гидромотора		Промыть и подтянуть соединения трубопроводов. Долить масло. (При доливке смешивание масел не допускается) Заменить насос Заменить гидромотор
4 При включении рукоятки гидрораспределителя не	1 Выход из строя гидромотора	Снять гидромотор Проверить работу на стенде	Заменить гидромотор

Инь.№ подл.	Подп. и дата	Взам. Инв.№	Инв.№ дубл.	Подп. и дата
-------------	--------------	-------------	-------------	--------------

17	Зам	РСК-12.280		
Изм.	Лист	№ докум.	Подпись	Дата

РСК-12 00 00 000 РЭ

Лист

40

работает выгрузной конвейер (наблюдается визуально из кабины трактора)

2 Разрушение шлицевой муфты соединения гидромотора с ведущим валом

Снять гидромотор
Осмотреть шлицевую муфту

Заменить шлицевую муфту

1	2	3	4
5 При переводе в транспортное положение конвейер работает в обратную сторону	1 Засорился обратный клапан 2 Обратный клапан вышел из строя	Снять обратный клапан, разобрать и промыть	Установить клапан на место Заменить или отремонтировать обратный клапан.
6 Течь масла из гидроцилиндров	Выход из строя уплотнительных колец и манжет		Заменить уплотнительные кольца, манжеты
7 Притормаживание колес (трудное вращение, шум, перегрев ступицы, барабана, дым)	1 Заедание разжимного кулака в подшипниках скольжения 2 Разрушение подшипников ступицы колес	Нажав на педаль тормоза трактора, убедиться в заедании кулака Открыть крышку ступицы или снять ступицу с цапфы и убедиться в разрушении подшипников	Смазать подшипники Заменить подшипники и отрегулировать их согласно 7.4.2
8 Недостаточное торможение кормораздатчика	1 Утечка воздуха 2 Разрегулирование тормоза	На слух определить место утечки	Подтянуть соединение до устранения утечки Отрегулировать тормоза согласно 7.4.3
9 Не работают фонари	1 Перегорели лампочки 2 Обрыв провода или плохой контакт	Визуально определить перегоревшую лампочку	Заменить лампочку Устранить обрыв и зачистить контакт
10 Погрузчик не поднимает груз или поднимает только малой массы. (Низкое давление в гидросистеме)	1 Неисправны гидроцилиндры 2 Недостаточное количество масла в системе	Проверить гидроцилиндры на внутренние утечки, при необходимости заменить уплотнения	Заменить гидроцилиндры Долить масло
11 Опускание стрел при нейтральном положении золотника гидрораспределителя	1 Неисправен гидрораспределитель 2 Износились уплотнения поршня		Заменить гидрораспределитель
12 При включении рукояток гидрораспределителя не происходит их возвращения в	Заедание золотников гидрораспределителя при попадании механических примесей	Проверить состояние гильзы цилиндра Распределитель разобрать и промыть	Заменить уплотнения поршня Установить распределитель на место

Инь.№ подл.	Подп. и дата	Взам. Инь.№	Инь.№ дубл.	Подп. и дата
-------------	--------------	-------------	-------------	--------------

17	Зам	РСК-12.280		
Изм.	Лист	№ докум.	Подпись	Дата

РСК-12 00 00 000 РЭ

нейтральное
положение

9.2 Указания по ремонту кормораздатчика у потребителя приведены в таблице 9.2.

Таблица 9.2 – Указания по устранению отказов и ремонту

Характер отказа, внешнее проявление	Указание по ремонту
1	2
1 Трещины сварных швов и элементов конструкции	Трещины сварных швов заварить электродуговой сваркой Трещины основного металла конструкции заварить путем наложения накладок с размерами, превышающими размеры трещин на (20-30) мм
2 Подтекание рабочей жидкости в гидроприводе, разрывы рукавов высокого давления	Заменить рукава высокого давления, уплотнительные кольца в соединениях, манжеты в гидроцилиндрах или гидроцилиндры в сборе
3 Разрушение подшипников	Заменить на новые согласно перечню подшипников (приложение А)
4 Обрыв проводов электрооборудования	Соединить при помощи пайки с последующей изоляцией места пайки
5 Разрушение электроосветительной аппаратуры	Заменить на аналогичные изделия
6 Износ сцепной петли более чем указано в разделе 4.6	Замена на петлю, изготовленную на предприятии-изготовителе кормораздатчика
7 Износ звездочек цепных контуров по толщине 50 % от номинального размера	Заменить звездочки вышедшие из строя
8 Разрушение цепи ПР-50,8 малого цепного контура К (приложение Ж) привода шнеков	Заменить цепь. Допуск плоскостности звездочек контуров К и Л не более 2 мм

9.3 Возможные ошибочные действия персонала, приводящие к поломкам и способ их устранения указаны в таблице 9.3.

Таблица 9.3 – Возможные ошибочные действия персонала, приводящие к поломкам и способ их устранения

Возможные ошибочные действия персонала	Описание последствий	Указание по устранению
1	2	3
1 Загрузка кормораздатчика при отключенном ВОМ трактора	Невозможность запуска кормораздатчика для дальнейшего смешивания и раздачи	Произвести ручную разгрузку кормораздатчика при заглушенном тракторе, и отключенном ВОМ трактора
2 Загрузка кормовой массы имеющей инородные включения (камни, металлические и деревянные предметы) в кормораздатчик	Заклинивание перемешивающих шнеков, приводящее к срезанию срезного болта предохранительной муфты	Устранить заклинивание шнеков, заменить срезной болт предохранительной муфты при заглушенном тракторе, и отключенном ВОМ трактора

Подл. и дата
 Инв. № дубл.
 Взам. Инв. №
 Подл. и дата
 Инв. № подл.

1	2	3
3 Хранение кормораздатчика с находящейся в бункере кормовой смесью при низкой температуре воздуха	Заклинивание перемешивающих шнеков, приводящее к срезанию срезного болта предохранительной муфты	Поместить кормораздатчик в обогреваемое помещение. Заменить срезной болт предохранительной муфты при заглушенном тракторе, и отключенном ВОМ трактора
4 Забивание выгрузного конвейера	Заклинивание привода выгрузного конвейера	Устранить забивание при заглушенном тракторе, и отключенном ВОМ трактора. При раздаче корма в кормушки включить выгрузной конвейер, а затем открыть шибер выгрузного окна

9.4 Ремонт кормораздатчика, имеющего нижеперечисленные отказы и износ, следует выполнять на предприятии-изготовителе или специализированных предприятиях:

- трещины и разрывы основного металла на шасси и оси с колесами;
- износ и разрушение тормозных механизмов ходовой системы и пневмопривода тормозов, в результате чего не обеспечивается торможение кормораздатчика.

Изм. № подл.	Подп. и дата	Взам. Инв. №	Инв. № дубл.	Подп. и дата

17	Зам.	РСК-12.280			РСК-12 00 00 000 РЭ	Лист
Изм.	Лист	№ докум.	Подпись	Дата		43

10 Правила хранения

10.1 Правильное хранение кормораздатчика обеспечивает его сохранность, предупреждает разрушение и повреждение, способствует сокращению затрат на техническое обслуживание, ремонт и увеличивает срок службы.

При организации хранения и консервации необходимо строго соблюдать ГОСТ 7751-2009 “Техника, используемая в сельском хозяйстве. Правила хранения”.

Кормораздатчик должен храниться в закрытом помещении или под навесом.

Не допускается хранение кормораздатчика на открытых площадках.

Подготовка кормораздатчика к хранению производится сразу после окончания работ.

Кормораздатчик может ставиться на межсменное, кратковременное или длительное хранение.

10.2 Межсменным считается хранение продолжительностью нерабочего периода до 10 дней.

На межсменное хранение кормораздатчик ставится после проведения ежесменного технического обслуживания (ЕТО).

10.3 Кратковременным считается хранение продолжительностью нерабочего периода от 10 дней до двух месяцев.

Подготовку кормораздатчика к кратковременному хранению производить в соответствии с требованиями таблицы 8.2.

10.4 Длительным считается хранение, если перерыв в использовании кормораздатчика более двух месяцев.

Подготовку кормораздатчика к длительному хранению производить в соответствии с требованиями таблицы 8.2.

Для длительного хранения кормораздатчик должен быть законсервирован (рисунок 10.1) согласно ГОСТ 7751-2009 и установлен на подставке в соответствии со схемой (рисунок 10.2).

Инв. № подл.	Подп. и дата	Взам. Инв. №	Инв. № дубл.	Подп. и дата	Лист
Изм.	Лист	№ докум.	Подпись	Дата	РСК-12 00 00 000 РЭ

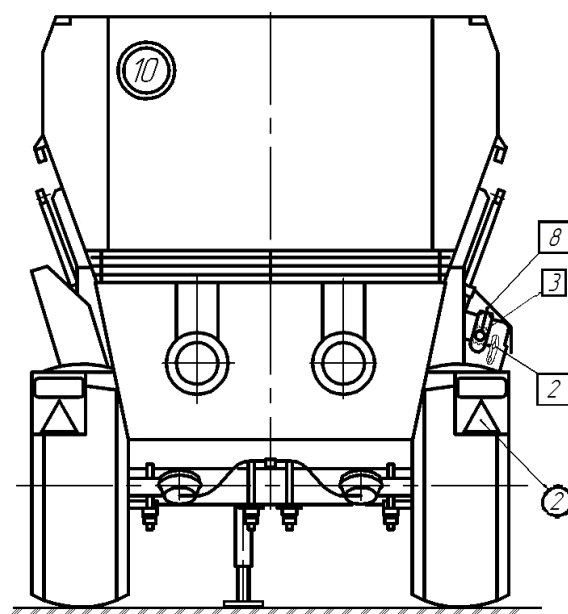
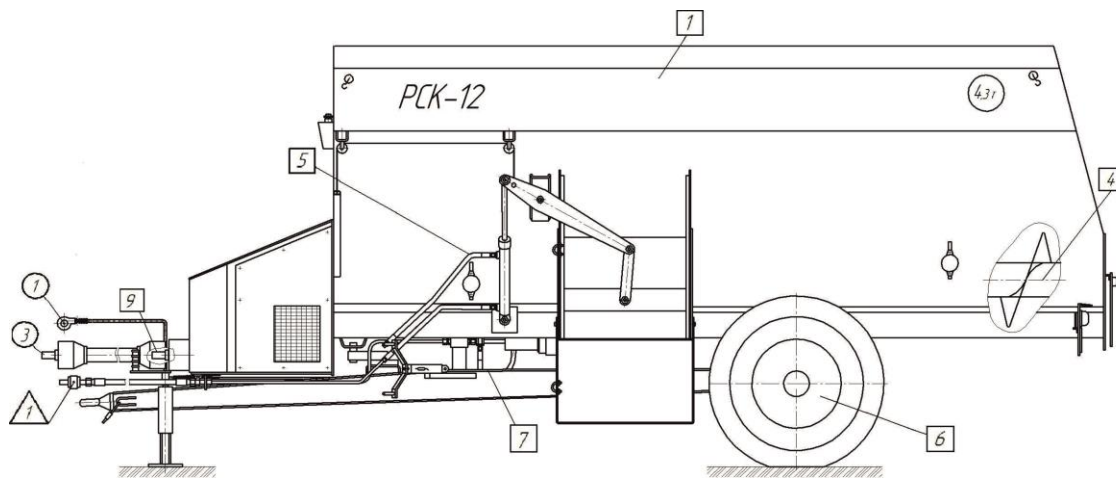

О – составные части, снимаемые для хранения на складе:
 1 – передний гибкий шланг тормозной системы; 2 – электрооборудование;
 3 – карданный вал

△ – составные части герметизируемые: 1 – трубопроводы тормозной и гидравлической системы

□ – составные части, покрываемые предохранительными составами:
 1 – восстановление покрытия поврежденных участков наружных поверхностей кормораздатчика; 2 – цепи и планки конвейера; 3 – звездочки цепных передач;
 4 – шнеки; 5 – гибкие шланги тормозной и гидравлической систем; 6 – шины;
 7 – трос стояночного тормоза; 8 – болты натяжения конвейера; 9 – шлицевые поверхности открытых концов валов редуктора и привода

Рисунок 10.1 – Схема консервации кормораздатчика

Изм.	Лист	№ докум.	Подпись	Дата
Изм. № подл.				
Подп. и дата				
Взам. Инв. №				
Инв. № дубл.				
Подп. и дата				



Рисунок 10.2 – Схема установки кормораздатчика на хранение

Изм.	Лист	№ докум.	Подпись	Дата
Изм. № подл.	Подп. и дата	Взам. Инв. №	Инв. № дубл.	Подп. и дата

РСК-12 00 00 000 РЭ

11 Комплектность

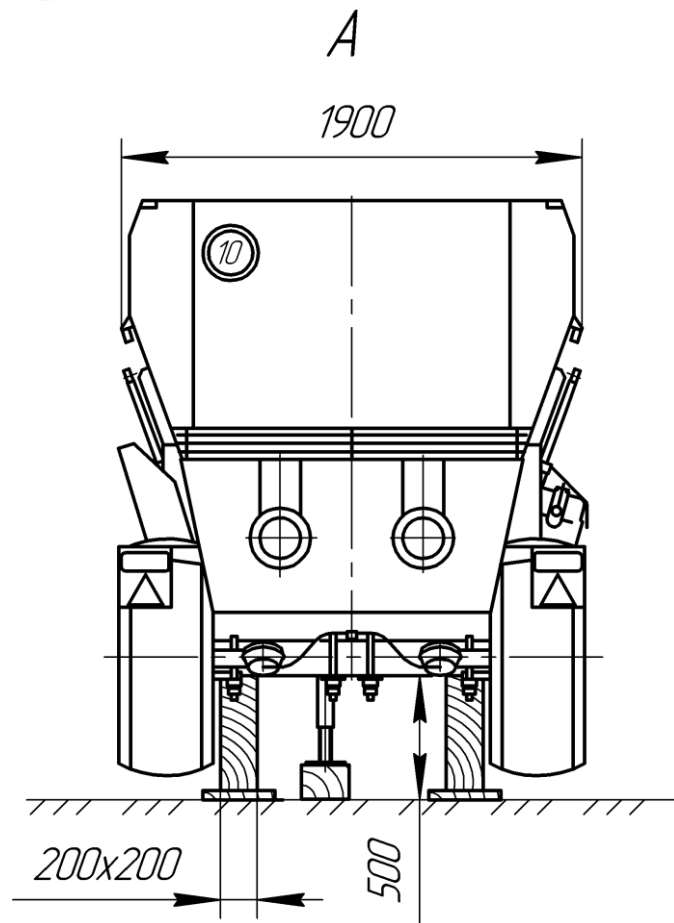
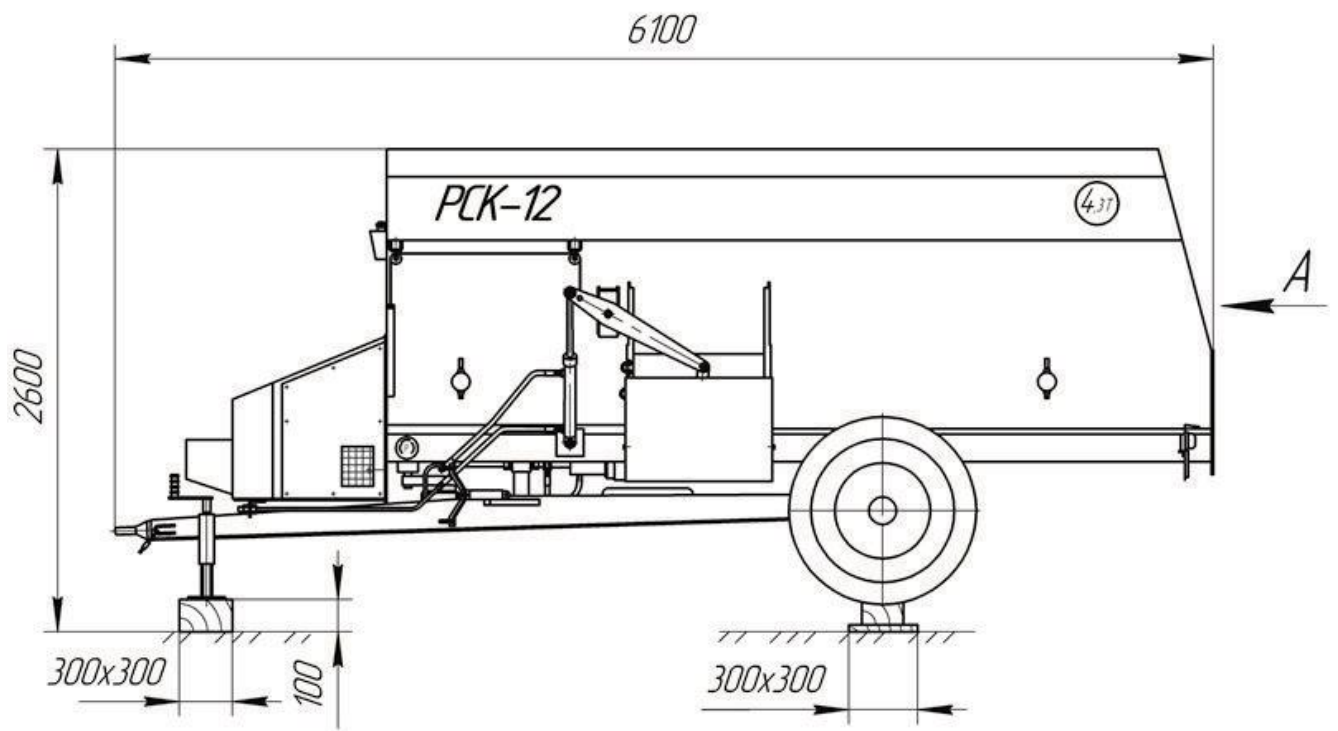
11.1 Кормораздатчик поставляется потребителю в собранном виде со снятыми составными частями, запасными частями, инструментом и технической документацией, в соответствии с таблицей 11.1.

Таблица 11.1 – Комплектность

Обозначение	Наименование сборочной единицы или детали	Количество, шт.	Обозначение укладочного или упаковочного места	Примечание
1	2	3	4	5
РСК-12-2.00.00.000	Раздатчик-смеситель кормов РСК-12	1	№ 1	-//-
<u>Комплект запасных частей</u>				
РСК-12.02.01.401	Нож	20	№ 2	Уложен в ящик по ГОСТ 2991-85 тип П-1
РСК-12.02.01.402	Нож	2	№ 2	То же
КР-10.15.01.458-01	Скребок	2	№ 1	Без упаковки Увязан к скребку конвейера
РСК-12.27.00.000	Болт срезной или Болт М8-6g×70.88.40Х.019 ГОСТ 7798-70	5	№ 2	Уложен в ящик по ГОСТ 2991-85 тип П-1
	Болт М10×35.56.019 ГОСТ 7802-81	20	№ 2	То же
	Гайка М10-6Н.6.019 ГОСТ 5915-70	20	№ 2	-//-
	Шайба 10.65Г.019 ГОСТ 6402-70	20	№ 2	-//-

Инь.№ подл.	Подп. и дата
Взам. Инв.№	Подп. и дата
Инь.№ дубл.	Подп. и дата
Подп. и дата	

17	Зам.	РСК-12.280			<i>РСК-12 00 00 000 РЭ</i>	Лист
Изм.	Лист	№ докум.	Подпись	Дата		47

1	2	3	4	5
	Цепь ПР-50,8-227 (33 зв.) ГОСТ 13568-97 Звенья ГОСТ 13568-97 С-ПР-50,8	1 1	№ 2 № 2	Уложена под капотом Уложен в ящик по ГОСТ 2991-85 тип П-1
	П-ПР-50,8	1	№ 2	То же
	Кольцо 017-021-25-2-4 ГОСТ 18829-73	6	№ 2	-//-
	Комплект ЗИП (гидрораспределителя)	-	№ 2	-//-
	Комплект ЗИП (фильтра ФГИ)	1	№ 2	-//-
	Комплект ЗИП (фильтра ФЗ)	-	№ 2	-//-
	Комплект ЗИП (фильтра ФС)	-	№ 2	-//-

Комплект снятых частей

РСК-12.06.01.000	Жгут проводов	1	№ 3	Уложен в ящик по ГОСТ 2991-85 тип П-1
	Индикатор весовой Stad04	1	№ 2	-//-
	Стандартный кабель питания	1	№ 2	-//-
КР-10.08.05.000	Трубопровод дренажный	1	№ 2	-//-
ПРТ-10.13.618	Переходник	1	№ 2	-//-
РЖТ 13.00.001	Втулка	2	№ 3	-//-
086СТ-509	Шайба	2	№ 2	-//-
887А-3724039	Колпак защитный штепсельной вилки	1	№ 3	Уложен при отсутствии на вилке
	Вал карданный Т6 063А13 217А*	1	№ 1	Без упаковки
	Рукав высокого давления армированный РВД.12.25.20.1645 ТУ РБ 700091832.014-2003	4**	№ 2	Установлен под капотом Уложен в ящик по ГОСТ 2991-85 тип П-1 L=1645 мм
	Шланг 105.069.46.000-02 У1 ТУ 23.7.086-025-91	1	№ 2	То же L=2000 мм

Инь.№ подл.	Подп.и дата
Взам. Инв.№	Инв.№ дубл.
Подп.и дата	
Инь.№ подл.	

1	2	3	4	5
	Головка соединительная В 105.069.51.000 ТУ 23.118.343-93	1	№ 2	Уложена в ящик по ГОСТ 2991-85
	Кольцо 020-025-30-2-4 ГОСТ 18829-73	1	№ 2	тип П-1 То же
	Устройство запорное УЗ 036.50 БМ-03* ТУ ВУ 200167257.077-2005	4	№ 2	-//-
	Хомут червячный Ø16-27	1	№ 2	-//-
	Вилка типа 12N ГОСТ 9200-2006	1	№ 3	-//-
	Световозвращатели ТУ РБ 05882559.008-95			
	3212.3731	4	№ 3	-//-
	3222.3731	2	№ 3	-//-
	3232.3731	2	№ 3	-//-
	Фонарь задний многофункциональный 7303.3716	2	№ 3	-//-
	ТУ РБ 600124825.026-2002			
	Винт ВМ6х6гх20.56.019 ГОСТ 17473-80	20	№ 2	-//-
	Гайка М6-6Н.6.019 ГОСТ 5915-70	19	№ 2	-//-
	Шайба 6.65Г.019 ГОСТ 6402-70	19	№ 2	-//-
	Шайба А.6.02.Ст3.019 ГОСТ 11371-78	17	№ 2	-//-
<u>Комплект инструмента и принадлежностей</u>				
086СХ-801	Ключ торцовый 32	1	№ 2	Уложен в ящик по ГОСТ 2991-85
Н129.00.808	Ключ трубчатый В104	1	№ 2	тип П-1
	Ключ 7811-0423 ГОСТ 16984-79	1	№ 2	То же -//-
ПРП 00.090	Чистик	1	№ 2	-//-

Инь.№ подл.	Подп. и дата
Взам. Инв.№	Подп. и дата
Инв.№ дубл.	Подп. и дата

1	2	3	4	5
Комплект технической документации				
РСК-12.00.00.000 РЭ	Руководство по эксплуатации	1	См. примечание	Упаковано в пакет из полиэтиленовой пленки ГОСТ 12302-83
	Руководство по эксплуатации Stad04	1	То же	То же
РСК-12.00.00.000 ПС	Паспорт (с гарантийным талоном)	1	-//-	-//-

Примечание – руководство по эксплуатации и паспорт вместе с сопроводительной документацией выдаются лично при получении кормораздатчика у изготовителя или укладываются в ящик для инструмента. В гарантийном талоне делается отметка о дате продажи.

* Допускается применение других устройств с аналогичными параметрами

** 2 шт. допускается замена на РВД.08.21.20.1645 ТУ РБ 700091832.014-2003

Инь. № подл.	Подп. и дата	Взам. Инв. №	Инв. № дубл.	Подп. и дата

Инь. № подл.	Подп. и дата	Взам. Инв. №	Инв. № дубл.	Подп. и дата	Лист
17	Зам	РСК-12.280			50
Изм.	Лист	№ докум.	Подпись	Дата	

РСК-12 00 00 000 РЭ

12 Свидетельство о приемке

Раздатчик-смеситель кормов РСК-12

 порядковый номер

изготовлен и принят в соответствии с обязательными требованиями государственных стандартов, действующей технической документацией и признан годным для эксплуатации.

Начальник ОТК

М.П. _____
 личная подпись

 расшифровка подписи

 год, месяц, число

линия отреза при поставке на экспорт

Руководитель
 предприятия

 обозначение документа, по которому производится поставка

М.П. _____
 личная подпись

 расшифровка подписи

 год, месяц, число

Заказчик (при наличии)

М.П. _____
 личная подпись

 расшифровка подписи

 год, месяц, число

Инв. № подл.	Подп. и дата
Взам. Инв. №	Инв. № дубл.
Подп. и дата	Подп. и дата

Изм.	Лист	№ докум.	Подпись	Дата
	зам	РСК-12.286		

РСК-12 00 00 000 РЭ

Лист

51

ГАРАНТИЙНЫЙ ТАЛОН № _____

Раздатчик-смеситель кормов РСК-12

_____ (число, месяц, год выпуска)

_____ (порядковый номер изделия)

полностью соответствует чертежам и техническим условиям

ТУ 4744-005-44980821-2015

Гарантийный срок эксплуатации – 12 месяцев

Начальник ОТК _____

(подпись)

М.П.

_____ (дата получения изделия на складе изготовителя)

_____ (Ф.И.О., должность)

_____ (подпись)

М.П.

_____ (дата продажи/поставки/ изделия продавцом/поставщиком)

_____ (Ф.И.О., должность)

_____ (подпись)

М.П.

_____ (дата продажи/поставки/ изделия продавцом/поставщиком)

_____ (Ф.И.О., должность)

_____ (подпись)

М.П.

_____ (дата ввода изделия в эксплуатацию)

_____ (Ф.И.О., должность)

_____ (подпись)

М.П.

Инв. № подл.	Подп. и дата
Взам. Инв. №	Инв. № дубл.
Подп. и дата	Подп. и дата

Изм.	Лист	№ докум.	Подпись	Дата
	зам	РСК-12.286		

РСК-12 00 00 000 РЭ

Лист

53

14 Транспортирование

14.1 Кормораздатчик транспортируется в собранном виде железнодорожным или автомобильным транспортом.

На небольшие расстояния (до 30 км) допускается транспортирование трактором тягового класса 1,4 со скоростью не более 10 км/ч.

14.2 Погрузку и выгрузку кормораздатчика рекомендуется производить грузоподъемными средствами с грузозахватными приспособлениями, исключающие повреждение кормораздатчика, согласно ГОСТ 12.3.002-75, ГОСТ 12.3.009-76.

Схема строповки кормораздатчика показана на рисунке 14.1.

14.3 Крепление кормораздатчика к железнодорожной платформе производится в соответствии с “Техническими условиями погрузки и крепления грузов”.

Инв. № подл.	Подп. и дата	Взам. Инв. №	Инв. № дубл.	Подп. и дата	Лист	
						17
Изм.	Лист	№ докум.	Подпись	Дата		



Рисунок 14.1 – Схема строповки кормораздатчика

Инв. № подл.	Подп. и дата	Взам. Инв. №	Инв. № дубл.	Подп. и дата

Изм.	Лист	№ докум.	Подпись	Дата	PCK-12 00 00 000 PЭ	Лист 55

15 Утилизация

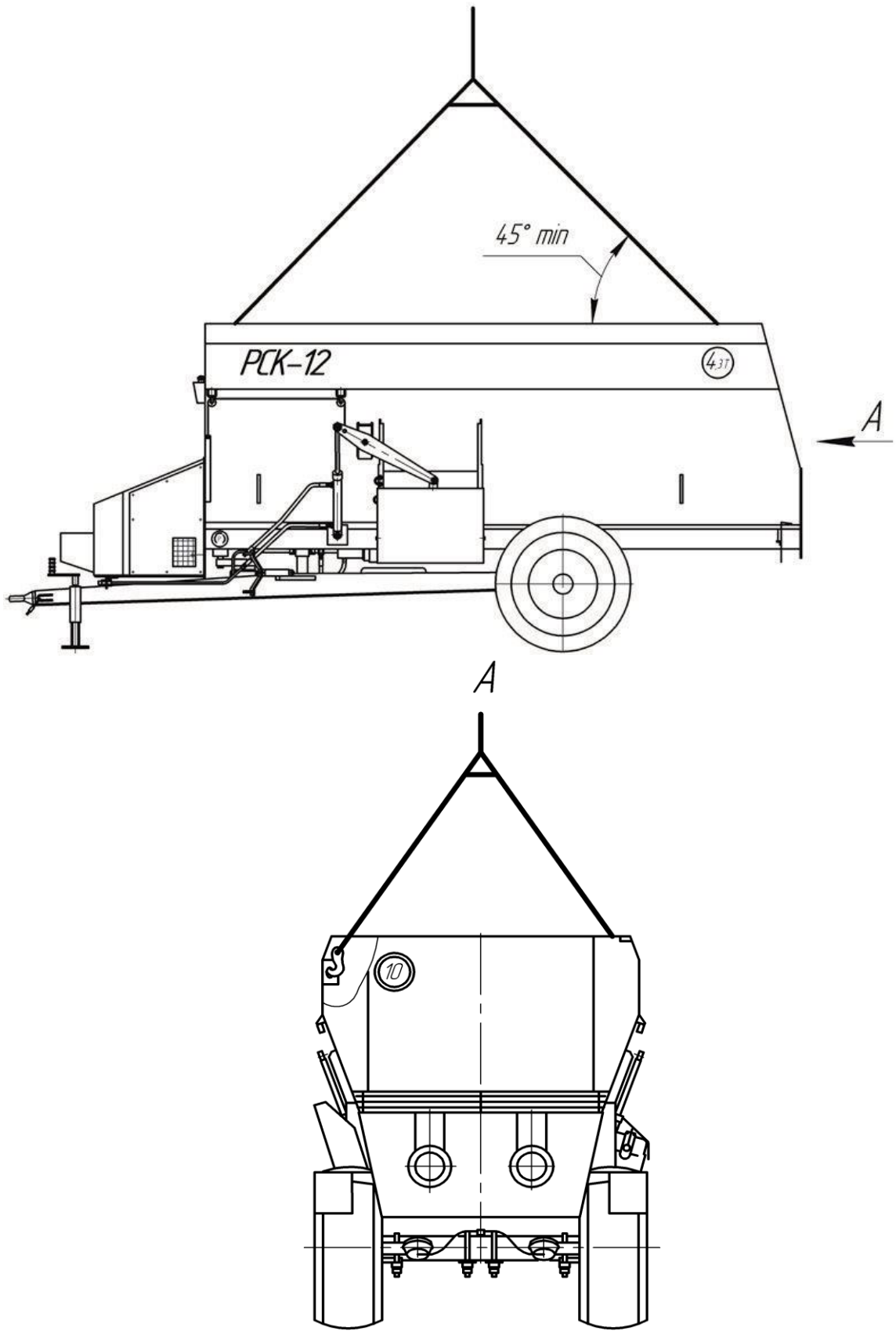
15.1 Резинотехнические изделия демонтировать и сдать на соответствующую переработку или склад запчастей.

15.2 Масло из редуктора и гидросистемы слить для дальнейшего использования по назначению.

15.3 Произвести демонтаж сборочных единиц, механизмов и деталей кормораздатчика.

15.4 Бункер кормораздатчика демонтировать с применением газосварочного оборудования.

Изм.	Лист	№ докум.	Подпись	Дата	РСК-12 00 00 000 РЭ	Лист
						56
Изм. № подл.	Подп. и дата	Взам. Инв. №	Инв. № дубл.	Подп. и дата		

Приложение А
(обязательное)

ПЕРЕЧЕНЬ ПОДШИПНИКОВ КАЧЕНИЯ

Таблица А.1

Номер позиции на схеме расположения подшипников	Тип подшипника	Место установки	Количество подшипников, шт	
			на сборочную единицу	на изделие в целом
1	2	3	4	5
1	Шариковый радиальный однорядный с защитными шайбами подшипник 1580209 ТУ 37.006.084-88	Опоры ведущего вала конвейера	2	2
2	Шариковый радиальный однорядный с уплотнениями подшипник 180207 ГОСТ 8882-75	Звездочка ведомого вала конвейера	2	4
3	Шариковый радиальный однорядный с уплотнениями подшипник 180308 ГОСТ 8882-75	Звездочка натяжного устройства	1	2
4	Роликовый радиальный сферический двухрядный подшипник 3517 ГОСТ 5721-75	Передняя опора измельчающего шнека	1	2
5	Роликовый радиальный сферический двухрядный подшипник 3514 ГОСТ 5721-75	Задняя опора измельчающего шнека	1	2
6	Роликовый конический однорядный подшипник 7515А ГОСТ 27365-87	Колесо	1	2
7	Роликовый конический однорядный подшипник 7516А ГОСТ 27365-87	Колесо	1	2
8	Роликовый радиальный сферический двухрядный подшипник 3510 ГОСТ 5721-75	Редуктор привода насоса	6	6

Изм.	Лист	№ докум.	Подпись	Дата
Изм. № подл.	Подп. и дата	Взам. Инв. №	Инв. № дубл.	Подп. и дата

Приложение В
(обязательное)

ПЕРЕЧЕНЬ МАНЖЕТ

Таблица В.1

Номер позиции на схеме	Тип манжет	Место установки	Количество манжет, шт	
			на сборочную единицу	на изделие в целом
1	Манжеты ГОСТ 8752-79 1.1-75×100-1	Задняя опора измельчающего шнека	1	2
2	1.1-95×120-1	Передняя опора измельчающего шнека	2	4
3	1.2-95×120-1	Ступица колеса	1	2
4	1.1-45×65-1	Редуктор привода насоса	2	2

Изм. № подл.	Подп. и дата	Взам. Инв. №	Инв. № дубл.	Подп. и дата

Изм.	Лист	№ докум.	Подпись	Дата	<i>РСК-12 00 00 000 РЭ</i>	Лист
						59

Инв. № подл.	Подп. и дата	Взам. Инв. №	Инв. № дубл.	Подп. и дата

Изм.	17
Лист	Зам
№ докум.	РСК-12.280
Подпись	
Дата	

Приложение Д
(обязательное)

КАРТА СМАЗКИ

Таблица Д.1

Наименование сборочной единицы (функционально законченное устройство, механизм, узел трения)	Количество сборочных единиц в изделии, шт.	Наименование и обозначение марок ГСМ		Масса ГСМ, заправляемых в изделие, кг	Периодичность смены (пополнения) ГСМ
		основные	дублирующие		
1	2	3	4	5	6
1 Привод**	1	ТАп-15В ГОСТ 23652-79	ТСп-15К ГОСТ 23652-79	9	После первых 100ч работы и далее один раз в год, либо через 1000 ч
2 Цепь втулочно-роликовая	3	-//-	-//-	0,3	60 ч
3 Болт натяжения конвейера	2	-//-	-//-	0,03	240 ч
4 Подшипники ступицы колеса	2	Литол-24 ГОСТ 21150-87	Солидол Ж ГОСТ 1033-79	0,6	1 раз в год
5 Подшипники измельчающего шнека	4	То же	То же	0,6	120 ч
6 Телескопическое соединение карданной передачи	1	Солидол С ГОСТ 4366-76	То же	0,05*	60 ч*
7 Крестовина карданного вала	2	То же	-//-	0,05*	60 ч*
8 Пластмассовые подшипники кожухов карданной передачи	2	То же	-//-	0,05*	Ежесменно*
9 Привод стояночного тормоза	1	-//-	-//-	0,05	Сезонная

РСК-12.280.000.00

Приложение Ж
(обязательное)

ДАННЫЕ ПО ДИАГНОСТИРОВАНИЮ И РЕГУЛИРОВКЕ

Таблица Ж.1

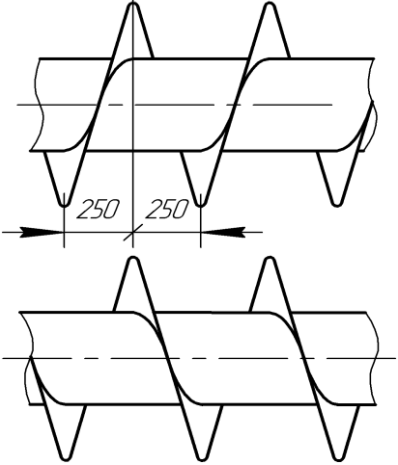
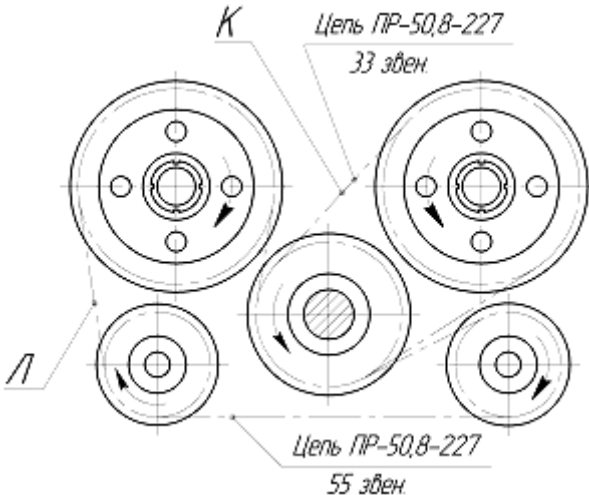
Ход штока тормозных камер, мм	25-40
Разность хода штока тормозных камер, мм, не более	8
Момент затяжки гаек колеса, Н·м	160-190
Давление в шинах, МПа	0,85±0,02
<p>Схема установки шнеков</p>	
<p>Схема установки цепей привода</p>	

После натяжения цепных контуров проверить плоскостность звездочек контуров К и Л. Допуск плоскостности не более 2 мм.

Инь. № подл.	Подп. и дата
Взам. Инв. №	Инв. № дубл.
Подп. и дата	Подп. и дата

17	Зам	РСК-12.280		
Изм.	Лист	№ докум.	Подпись	Дата

РСК-12 00 00 000 РЭ

ЛИСТ РЕГИСТРАЦИИ ИЗМЕНЕНИЙ

Изм.	Номер листов (страниц)				Всего листов (страниц) в документе	№ документа	Входящий № сопроводительного документа	Подпись	Дата
	измененных	замененных	новых	аннулированных					

Изм. № подл.	Подп. и дата	Взам. Инв. №	Инв. № дубл.	Подп. и дата
--------------	--------------	--------------	--------------	--------------

Изм.	Лист	№ докум.	Подпись	Дата	РСК-12 00 00 000 РЭ	Лист 66
------	------	----------	---------	------	---------------------	------------